



# MANTA

## MATV002LHN32



**PL INSTRUKCJA OBSŁUGI**  
**EN USER MANUAL**  
**ES MANUAL DE INSTRUCCIONES**  
**PT MANUAL DE INSTRUÇÕES**  
**HU HASZNÁLATI UTASÍTÁS**  
**SI NAVODILA ZA UPORABO**



## SPIS TREŚCI

Wprowadzenie .....	2
Instalacja .....	2
Ostrzeżenia .....	3
Uwagi .....	3
Pilot .....	7
Podstawowe funkcje menu ekranowego OSD .....	8
System blokady .....	10
Funkcja pomocnicza dla osób niedowidzących i niedosłyszących .....	12

## WPROWADZENIE

Bardzo dziękujemy za zakup naszego produktu, telewizora LED. Może on służyć jako kolorowy telewizor lub monitor komputerowy. Aby w pełni cieszyć się telewizorem od samego początku, uważnie przeczytaj niniejszą instrukcję i zachowaj ją, aby móc zajrzeć do niej w przyszłości.

## INSTALACJA

1. Umieść telewizor w pokoju w taki sposób, aby światło nie padało bezpośrednio na ekran. Całkowita ciemność lub odbijające się od ekranu światło może powodować zmęczenie oczu. Dla komfortu oglądającego zalecane jest łagodne oświetlenie pośrednie.
2. Zapewnij odpowiednią odległość między odbiornikiem a ścianą, aby umożliwić wentylację.
3. Unikaj nadmiernie nagranych miejsc, aby zapobiec ewentualnym uszkodzeniom obudowy telewizora lub awarii jego części.
4. Ten telewizor może zostać podłączony do napięcia 100-240V ~ 50/60Hz.
5. Nie umieszczaj telewizora w pobliżu źródeł ciepła takich jak grzejniki, kanały wentylacyjne, bezpośrednie działanie światła słonecznego lub w schowkach czy miejscach zamkniętych. Kiedy telewizor jest włączony, nie zasłaniaj otworów wentylacyjnych.
6. Po odcięciu zasilania wskaźnik będzie świecił przez około 30 sekund. W tym czasie nie podłączaj ponownie telewizora, dopóki wskaźnik całkowicie nie zgaśnie. Bardzo dziękujemy za uwagę!

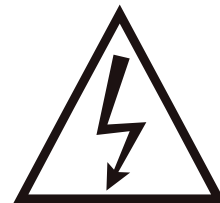
**OSTRZEŻENIE****UWAGA!****NIE OTWIERAĆ.  
RYZIKO PORAŻENIA  
PRĄDEM.****UWAGA: ABY UNIKNĄĆ RYZYKA PORAŻENIA PRĄDEM.  
NIE ZDEJMOWAĆ OBUDOWY.****NIE ZAWIERA ELEMENTÓW OBSŁUGIWANYCH PRZEZ UŻYTKOWNIKA.  
NAPRAWY ZLECAJ TYLKO WYKWALIFIKOWANEMU PERSONELOWI.****Ten symbol ma na celu ostrzec użytkownika przed ryzykiem porażenia prądem. Nikt za wyjątkiem wykwalifikowanego personelu nie powinien rozkładać produktu na części.****Ten symbol ma na celu poinformować użytkownika o istotnych pouczeniach dotyczących użytkowania i konserwacji zawartych w niniejszej instrukcji.****Części klasy pierwszej urządzenia powinny być podłączone do sieci przez gniazdko z uziemieniem. Nie należy korzystać z zepsutych wtyczek zasilania lub zepsutych instalacji.**

# MONTAŻ UCHWYTU TELEWIZORA

## Przytwierdzenie telewizora do ściany

1. Na początku, umieść telewizor ostrożnie na stole i połóż pod nim trochę miękkiego materiału, aby uniknąć porysowania ekranu.

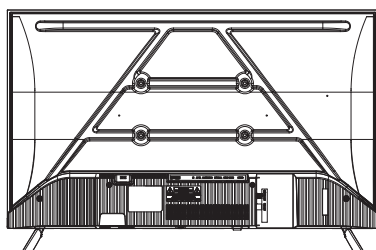

1

2. Użyj śrubokrętu aby odkręcić śruby umieszczone u dołu podstawy (zgodnie z kierunkiem strzałki, patrz: rys. 1) i zdejmij dolną podstawę (zachowaj ostrożność usuwając śruby i dolną podstawę).

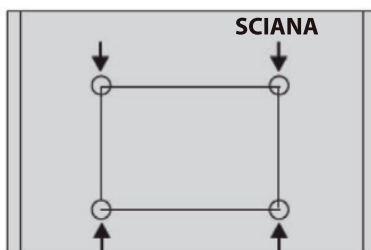

3

3. Zastosuj uchwyt zgodny z rozmiarem i kierunkiem strzałek na rys. nr 2 i 3.

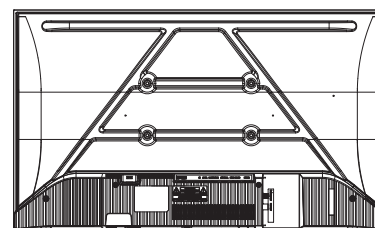

2

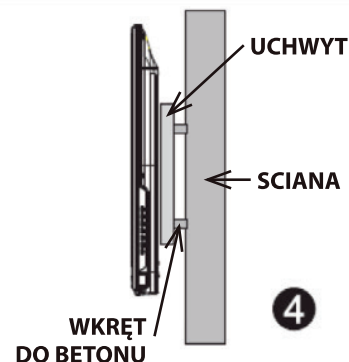

4

4. Wywierć w ścianie cztery odpowiednie dziury (rozmiar jedynie poglądowy) i umieść w nich śruby (części opcjonalne).

5. Zgodnie z punktem 4, użyj śrubokrętu do przykręcenia śrub z tyłu telewizora, a następnie powieś telewizor na ścianie.

### Uwaga:

1. Uchwyt do zamontowania na ścianie jest częścią opcjonalną.
2. Gdy telewizor zostanie zamontowany, nie powinny znajdować się bezpośrednio przed nim i wokół niego żadne przedmioty; zachowaj stosowną odległość od wszelkich obiektów.
3. Montując telewizor, zwrócić się o pomoc do wykwalifikowanej osoby, w celu uniknięcia niebezpieczeństwa.
4. Rysunki służą jedynie celom poglądowym.
5. Postępuj zgodnie z instrukcją montażu uchwytu do telewizora.
6. Użyj uchwytu kompatybilnego z zestawem do montażu ściennego VESA.

# PRZYCISKI TELEWIZORA I INTERFEJS TERMINALU

## Przyciski telewizora

Uwaga: Poniższe przyciski są tylko schematyczne, a rzeczywista pozycja i rozmieszczenie w różnych modelach mogą się różnić.

### Przyciski telewizora (jeden przycisk):

Uwaga: Instrukcje dotyczące przycisków znajdują się poniżej.









**Wyświetl \ Ukryj ikonę przycisku:** Gdy nie pojawia się ikona przycisku, naciśnij przycisk, ikona przycisku pojawi się jak na powyższym obrazku, ikona przycisku wyłączy się automatycznie po 5 sekundach bezczynności.

**Wybór ikony:** Krótco naciśnij przycisk, przesunij pętlę w prawo, wybierz ikonę.







**Wybór funkcji ikony:** Naciśnij i przytrzymaj przycisk, aby uzyskać funkcję wybranej ikony.

### Ikona Opis:

-  : **Wyłączenie zasilania:** Odpowiada przyciskowi "POWER" pilota zdalnego sterowania
-  : **Ikona menu:** odpowiada przyciskowi "MENU" na pilocie.
-  : **Ikona źródła:** odpowiada przyciskowi "SOURCE" na pilocie.
-  : **Ikona CH+:** odpowiada przyciskowi "CH+" na pilocie.
-  : **Ikona CH-:** odpowiada przyciskowi "CH" na pilocie.
-  : **Ikona Volume+:** odpowiada przyciskowi "VOL+" na pilocie.
-  : **Ikona głośności:** odpowiada przyciskowi "VOL-" na pilocie.

## Interfejs terminalu

Uwaga: Poniższy opis dotyczy różnych interfejsów terminalu, a rzeczywista pozycja i układ przycisków mogą się od niego różnić, w zależności od modelu telewizora

	<b>Wejście MINI AV</b> Zewnętrzne wejście sygnału AV		<b>Wejście USB</b> Podłączenie urządzenia USB, aby odtwarzać pliki multimedialne
	<b>Czytnik CI</b> Wejście czytnika kart CI, wymaga modułu CAM, który jest używany do telewizji zakodowanej płatnej.		<b>Wyjście OPTYCZNE</b> Podłączenie odbiornika SPDIF
	<b>Wejście HDMI</b> Cyfrowe wejście sygnału ze złącza HDMI		<b>Wejście słuchawkowe</b> Po podłączeniu słuchawek głośniki są wyłączone
	<b>ANT 75Ω / ANT 75Ω (S2)</b> Wejście antenowe / telewizji kablowej (75 / YHF / UHF)		

## INSTALACJA ORAZ PODŁĄCZENIE TELEWIZORA

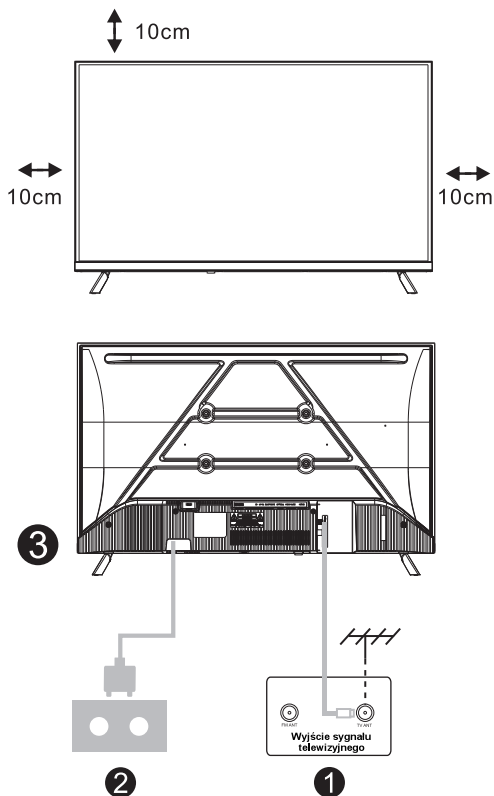

### Ustawienie telewizora

Ustaw telewizor w stabilnym miejscu, które wytrzyma ciężar telewizora. W celu uniknięcia niebezpieczeństwa, nie należy ustawiać telewizora w pobliżu wody lub miejsc gorących (takich jak światło, świeca, urządzenia grzewcze), nie należy blokować wentylacji znajdującej się z tyłu telewizora.

### Podłączenie anteny i włączenie zasilania

1. Podłącz kabel antenowy do gniazda antenowego znajdującego się z tyłu telewizora.
2. Podłącz przewód zasilający telewizora (AC 100-240 V~ 50/60 Hz). Dołączony kabel zasilający jest tylko dla tego modelu.

### Włączenie telewizora

3. Naciśnij przycisk włączenia telewizora. Kontrolka zmieni kolor na bezbarwne. Jeśli jest w trybie gotowości (lampka świeci na czerwono), aby włączyć telewizor naciśnij przycisk włączenia telewizora na pilocie.

**Uwaga:** Jeśli model posiada gniazdo karty CI na górze i zawiera silikonową zatyczkę w opakowaniu, należy włożyć zatyczkę do gniazda, gdy karta CI nie jest używana. W przypadku modeli z gniazdem, ale bez silikonowej zatyczki, nie jest wymagane żadne działanie.

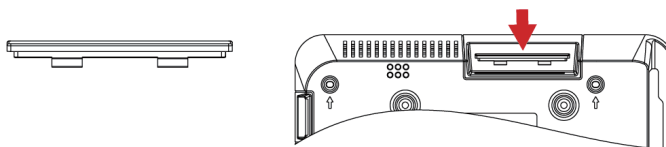

**Uwaga:** Zdjęcie tylko dla celów informacyjnych.

## INSTRUKCJA MONTAŻU PODSTAWY TELEWIZORA

1. Otwórz karton i wyjmij telewizor oraz rozrzucone akcesoria i podstawę (niektóre modele bez podstawy).
2. Aby uniknąć obrażeń telewizora, pokryte miękkim materacem, umieść go na stole, twarzą w dół na miękkim materacu, podstawa szyi jest przymocowany do telewizora za pomocą śrub.
3. przykręcić podstawę i podłączyć do telewizora.
4. Instalacja jest zakończona.

### Uwaga:

Zdjęcie tylko dla celów referencyjnych.  
Proszę przeważać w naturze

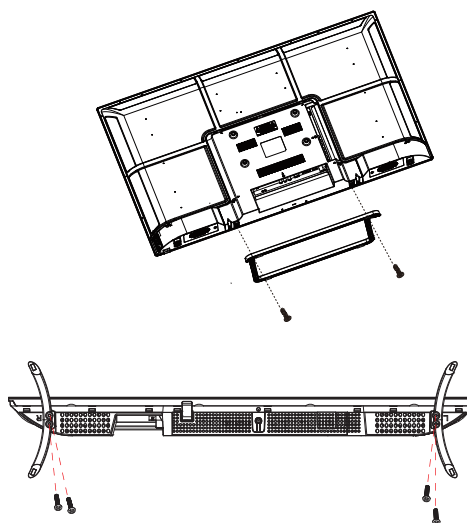

## Pilot:

**POWER:** Włącz telewizor lub przełącz go w tryb spoczynku.

**MUTE:** Naciniuj by wyciszyć dźwięk. By włączyć dźwięk, naciniuj ponownie lub naciniuj VOL+.

### PRZYCISKI NUMERYCZNE:

Wciśnij 0-9 by wybrać kanał bezpośrednio na TV. Kanał zmieni się po 2 sekundach. Przyciski służą też do wpisywania numeru strony w telegazecie, itp.

**ATV/DTV:** Przełącz się między Cyfrową a Analogową TV.

↻ Naciśnij ten przycisk, aby przełączać się między bieżącym, a poprzednim programem, który oglądałeś.

**S.MODE:** Wybierz bezpośrednio inny tryb dźwięku.

**SLEEP:** Ustaw czas uśpienia.

**P.MODE:** Wybierz bezpośrednio inny tryb obrazu.

**VOL+:** Zwiększanie głośności.

**VOL-:** Zmniejszanie głośności.

**FREEZE:** Image still

**MENU:** Pozwala nawigować MENU na ekranie.

**SOURCE:** Wybierz menu główne, naciniuj by wyświetlić listę źródeł.

**NAWIGACJA** (▲/▼/◀/▶/ENTRE)

Pozwala nawigować menu na ekranie i dostosować ustawienia systemu.

**DISPLAY:** Naciniuj by pokazać źródło i dane o kanale.

**EXIT:** Wyjdź z menu / pod-menu lub anuluj aktualne działanie (jeśli ma zastosowanie).

**TV/RADIO:** Pozwala przełączać między trybami TV i RADIA podczas oglądania programu.

**GUIDE:** Wczyta EPG (Elektroniczny wykaz programów). ◀◀: Przewijanie w trybie PVR albo Media Player.

▶▶: Odtwarzanie w trybie PVR albo Media Player.

**CANCEL:** Po wybraniu strony w trybie telegazety, może się ona jakiś czas ładować.

Naciśnięcie CANCEL spowoduje powrót do trybu TV. Kiedy wybrana strona zostanie odnaleziona, na ekranie pojawi się jej numer. Wtedy naciniuj przycisk CANCEL by wrócić do telegazety.

◀◀: Poprzedni rozdział w trybie PVR lub Media Player.

**INDEX:** W trybie telegazety wybierz stronę główną.

■: Wyjdź z trybu odtwarzania w trybach PVR lub Media Player.

**SIZE:** Zmień rozmiar ekranu w trybie telegazety.

**REVEAL:** Odkryj lub Ukryj ukryte słowa.

**KOLOROWE:** Przełączanie telegazety w trybie analog, wybieranie obiektów w trybie digital,

**PRZYCISKI:** przełączanie MHEG5 w menu DVB.

**CH+/CH-:** Naciskaj by przełączać kanały.

**FAV:** Naciniuj by otworzyć listę ulubionych. Możesz w niej wybrać ulubiony kanał.

**ASPECT:** Wybierz skalowanie obrazu.

▶▶: Przewijanie w trybach PVR i Media Player.

**SUB.PG:** Naciniuj by uzyskać dostęp do pod-strony.

▶▶: Następny rozdział w trybach PVR lub Media Player.

**SUBTITLE:** Pokaż napisy i wybierz język programu DTV.

**HOLD:** Zatrzymaj lub wznów przełączanie obrazu na stronie.

**TEXT:** Włącz i wyłącz telegazetę.

**REC LIST:** Lista nagrań.

**REC:** Rozpocznij nagrywanie w PVR.

**MTS:** Naciśnij, aby wybrać tryb MTS. (Na przykład Nicam, BTSC, MONO, STEREO itp.)

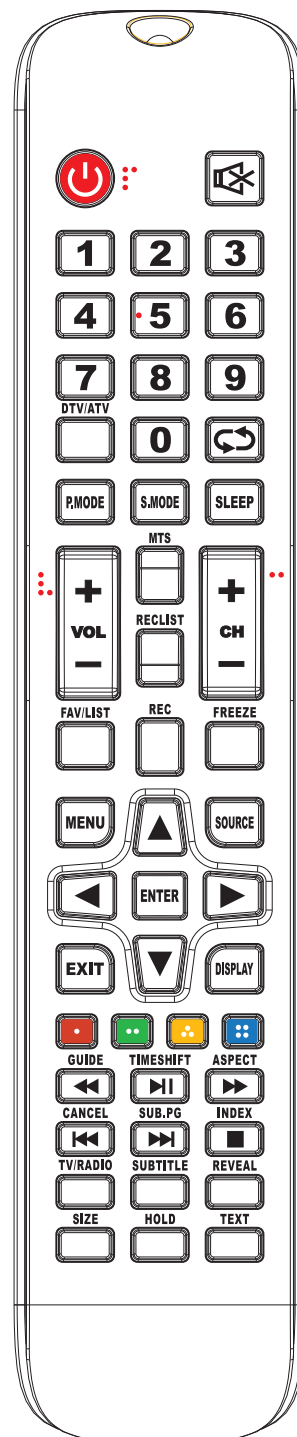

## Instalowanie Baterii:

Usuń pokrywę baterii z tyłu pilota, zsuwając ją. Umieść w środku dwie baterie AAA, odpowiednio od strony + oraz -. Nie mieszaj starych baterii z nowymi oraz różnych typów baterii. Wsuń pokrywę aż zablokuje się w miejscu.

## Korzystanie z Pilota:

Jeśli nie napisano inaczej, pilot pozwala na obsługę wszystkich funkcji TV.

Zawsze kieruj telewizor bezpośrednio na czujnik z przodu TV.

## Pierwsza instalacja

Podłącz kabel RF od wejścia telewizora oznaczonego "RF-In" do gniazda anteny telewizyjnej.

### Wybierz język

Naciśnij przycisk ◀ / ▶, aby wybrać język używany w menu i komunikatach.

### Wybierz kraj

Naciśnij przycisk ▼ / ▲, aby podświetlić menu kraju.

Naciśnij przycisk ◀ / ▶, aby wybrać kraj, który chcesz.

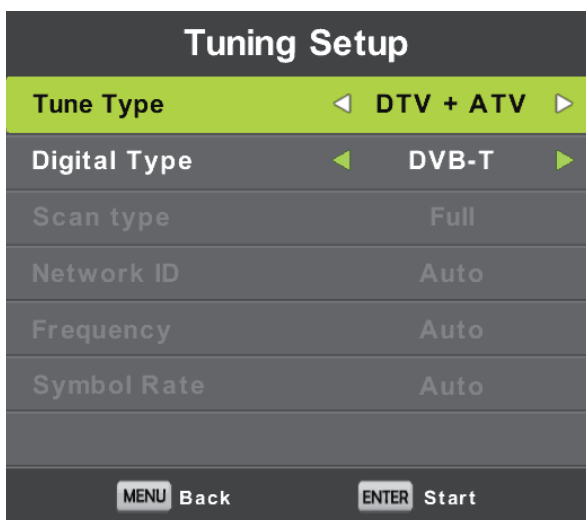
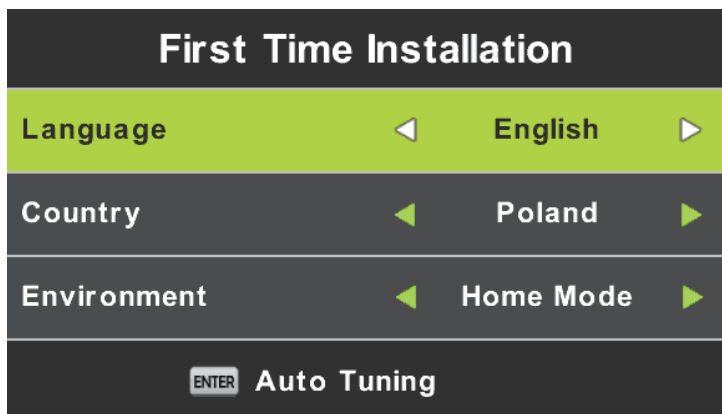

## Automatyczne strojenie

Najpierw strojenie ATV – naciśnij przycisk Menu i lewy przycisk strzałki, aby pomiąć strojenie ATV.

Następnie strojenie DTV – naciśnij przycisk Menu i lewy przycisk strzałki, aby pomiąć strojenie DTV.

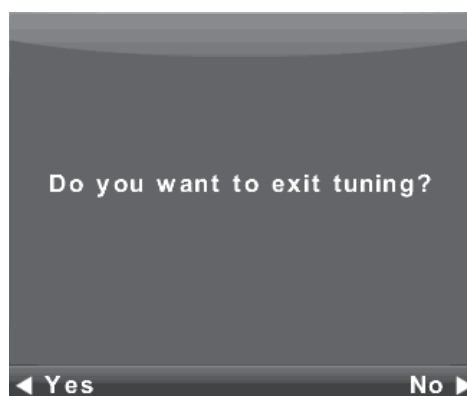
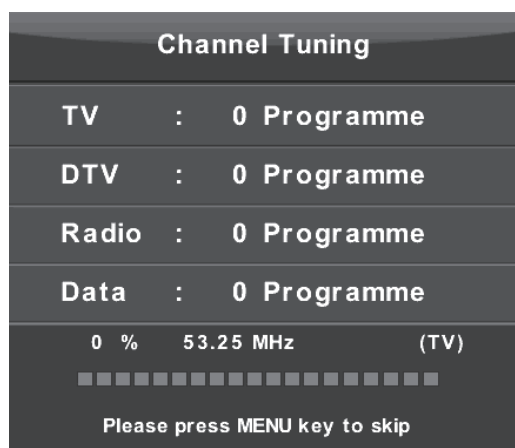

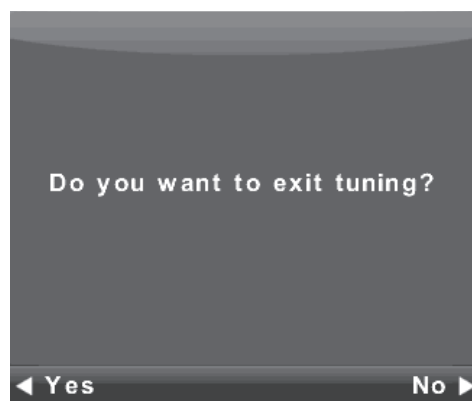
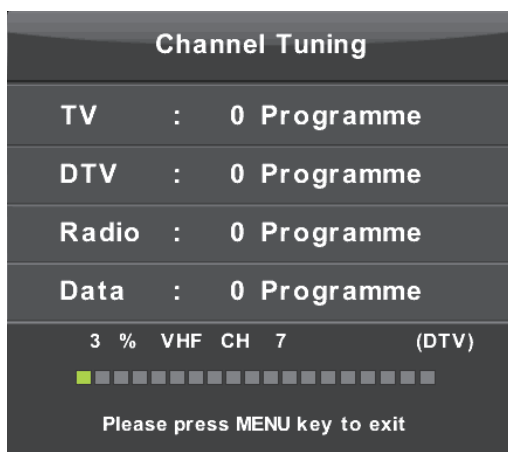

## Obsługa menu głównego

### Menu kanałów

Naciśnij przycisk **MENU**, aby wyświetlić menu główne.

Naciśnij przycisk ◀ / ▶, aby wybrać **KANAŁY** w menu głównym.



1. Naciśnij przycisk ▲/▼, aby wybrać opcję, którą chcesz wyregulować w menu **KANAŁY**.
2. Naciśnij przycisk **Enter**, aby dokonać regulacji.
3. Po zakończeniu regulacji naciśnij przycisk **Enter**, aby zapisać ustawienia i wrócić do poprzedniego menu.

### Automatyczne strojenie

Naciśnij przycisk ▲/▼, aby wybrać Automatyczne strojenie, a następnie naciśnij przycisk **Enter** / ▶, aby wejść.

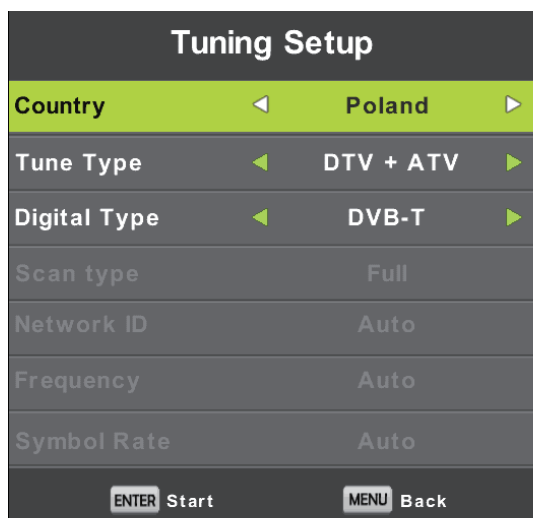

## Edycja programu

Naciśnij przycisk ▲/▼, aby wybrać Edycja programu, a następnie naciśnij przycisk **Enter**, aby wejść do podmenu.

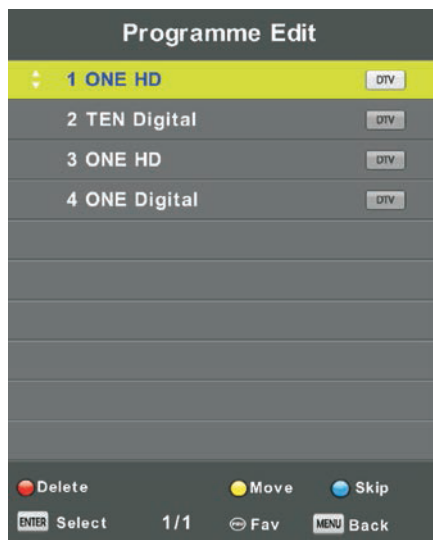

Trzy kolorowe przyciski to skróty do programowania kanałów.

Najpierw naciśnij ▼/▲, aby podświetlić kanał, który chcesz wybrać, a następnie:

Naciśnij **Czerwony** przycisk, aby usunąć program z listy.

Naciśnij **Żółty** przycisk, aby przenieść kanał na liście.

Naciśnij **Niebieski** przycisk, aby pominąć wybrany kanał.

Naciśnij przycisk Fav (Ulubione), aby dodać lub usunąć kanał z listy ulubionych.

(Twój telewizor automatycznie pominie kanał podczas przeglądania kanałów za pomocą przycisków CH+/-.)

## Menu blokady

Naciśnij przycisk MENU, aby wyświetlić menu główne.

Naciśnij przycisk ◀ / ▶, aby wybrać Blokadę w menu głównym.



1. Naciśnij przycisk ▲/▼, aby wybrać opcję, którą chcesz wyregulować w menu **SYSTEMU BLOKADY**.

2. Naciśnij przycisk **Enter**/◀/▶, aby dokonać regulacji.

3. Po zakończeniu regulacji naciśnij przycisk **MENU**, aby wrócić do poprzedniego menu.

## System blokady

Naciśnij przycisk ▲/▼, aby wybrać Blokadę systemu, następnie naciśnij przycisk **Enter**, aby aktywować trzy kolejne opcje.

Domyślne hasło to 0000/8888. Jeśli zapomnisz ustawionego przez siebie hasła, skontaktuj się z centrum serwisowym.

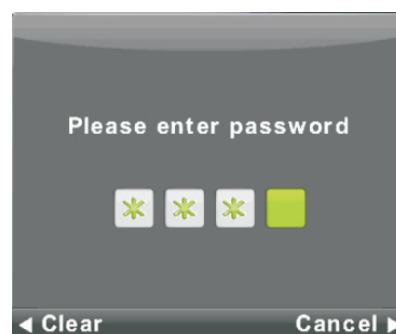

## Ustaw hasło

Naciśnij przycisk ▲/▼, aby wybrać Ustaw hasło, następnie naciśnij przycisk **Enter**, aby wejść do podmenu i ustawić nowe hasło.



## Blokada kanałów

Naciśnij przycisk ▲/▼, aby wybrać Blokadę kanałów, następnie naciśnij przycisk **Enter**, aby wejść do podmenu i dokonać wyboru.

Naciśnij zielony przycisk, aby zablokować lub odblokować kanał.



## Kontrola rodzicielska

Naciśnij przycisk ▲/▼, aby wybrać Kontrolę rodzicielską, następnie naciśnij przycisk **Enter**, aby wejść do podmenu i wybrać granicę wieku odpowiednią dla Twoich dzieci.

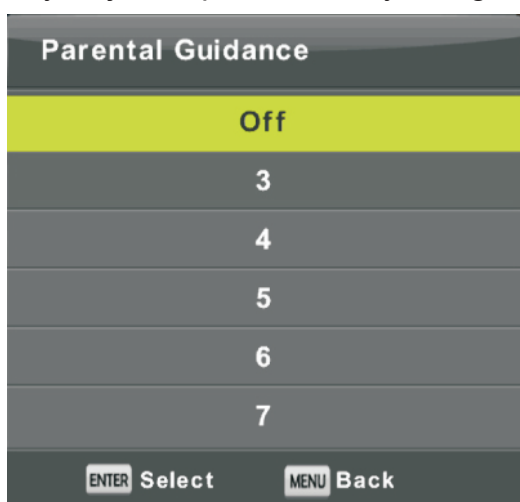

## Blokada klawiszy

Naciśnij przycisk ▲/▼, aby wybrać Blokadę klawiszy, następnie naciśnij przycisk ◀/▶ przycisk Wyłącz lub Włącz.

Gdy blokada klawiszy jest włączona, nie możesz używać przycisków na panelu.

## Tryb hotelowy (wymaga obsługi trybu hotelowego)

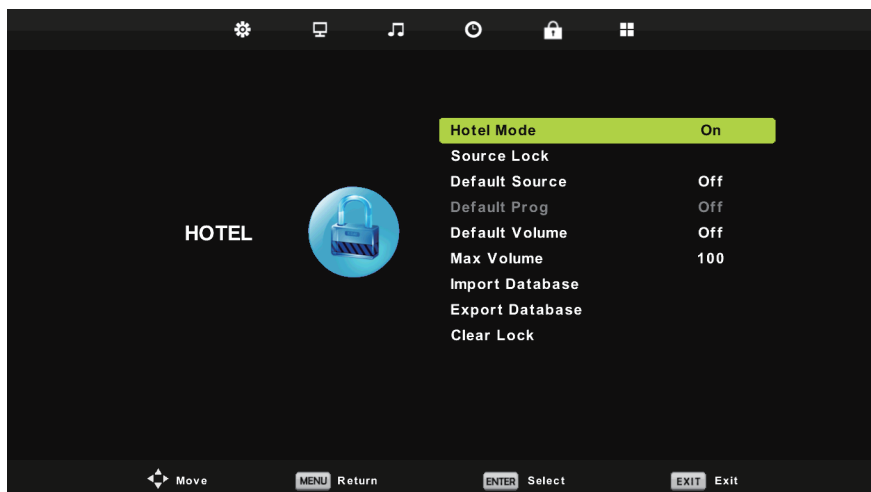

1. Naciśnij przycisk ▲/▼ na pilocie, aby wybrać tryb hotelowy w menu **Blokady**.
2. Naciśnij przycisk **Enter** na pilocie, aby wejść do podmenu.
3. Po zakończeniu regulacji naciśnij przycisk **MENU**, aby zapisać ustawienia i wrócić do poprzedniego menu.

## Funkcja pomocnicza dla osób niedowidzących i niedosłyszących

Niektóre funkcje wymagają wsparcia ze źródła wideo i mogą się różnić w zależności od wersji systemu oraz modelu urządzenia. Rzeczywista funkcjonalność może odbiegać od specyfikacji. Szczegółowe informacje można znaleźć w dokumentacji dołączonej do zakupionego produktu.

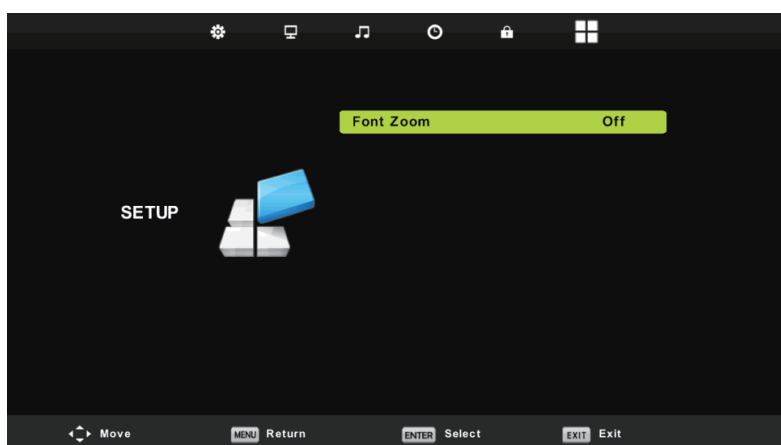
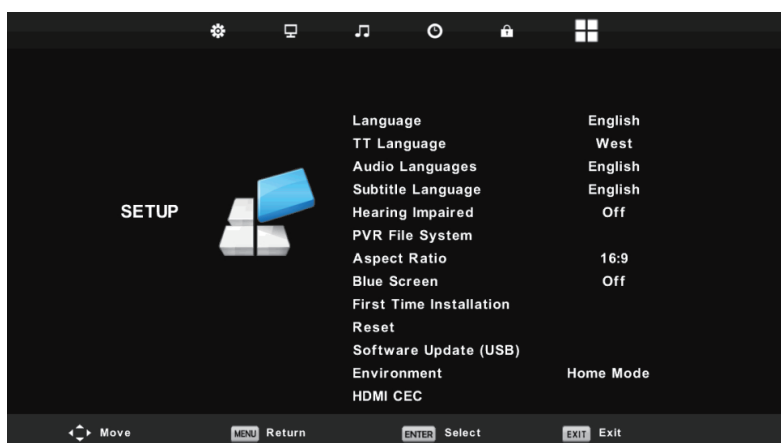

## 1. Funkcja dla osób z niedosłuchem

Funkcja dla osób z niedosłuchem (wspomaganie słuchu) w telewizji cyfrowej to technologia asystująca przeznaczona specjalnie dla użytkowników z wadami słuchu, mająca na celu pomóc im lepiej rozumieć treści telewizyjne za pomocą napisów wizualnych.

**Jak włączyć:** menu → **Ustawienia** → **Wspomaganie słuchu**

## 2. Ustawianie preferencji użytkownika

Ustawianie korekcji kolorów, kontrastu czcionki, rozmiaru czcionki, kursora fokusu itp.

Instrukcja obsługi: Ustawienia → Ułatwienia dostępu → Napisy umożliwiają ustawienie rozmiaru czcionki i fokusu.

**Ustawienia** → **Ułatwienia dostępu** → **Tekst o wysokim kontraście umożliwiają ustawienie kontrastu czcionki.**

**Jak włączyć:** menu → **Ustawienia** → **Powiększenie czcionki**

## Multimedia:

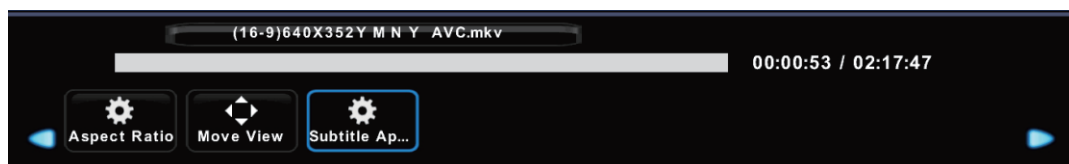

W trybie Multimedia: podczas odtwarzania filmów z napisami użyj tej funkcji, aby przełączać rozmiar i kolor napisów.

**UWAGA!** Wygląd produktu oraz jego parametry techniczne mogą ulec zmianie bez konieczności informowania o tym użytkowników. Wspomniane zmiany mogą dotyczyć głównie parametrów technicznych, oprogramowania i aktualnej instrukcji obsługi, która stanowi jedynie źródło ogólnej wiedzy na temat korzystania z produktu. Producent ani dystrybutor nie ponoszą jakiegokolwiek odpowiedzialności z tytułu powstania ewentualnych roszczeń odszkodowawczych wynikających z jakichkolwiek nieścisłości lub błędów w opisach zawartych w treści instrukcji obsługi.



### UWAGI DOTYCZĄCE UTYLIZACJI

Starsze urządzenia, na których znajduje się symbol jak pokazano na rysunku, nie można wyrzucić z odpadami domowymi. Należy oddać je do konkretnego składowiska (skontaktować się z lokalnymi władzami) lub do sprzedawcy. Te strony zapewnią bezpieczną utylizację bez szkody dla środowiska.

# Table Of Contents

<b>Preparations Guide</b>	
Safety Information.....	2
Important Safety Precautions.....	3
<b>Installed And Connected TV</b>	
TV Bracket assemble.....	4
TV Buttons And Terminal Interface.....	5
Install And Connect TV.....	6
TV St and installation Instructions.....	6
<b>TV Menu</b>	
First Time Installation.....	7
Main Menu Operation.....	8
Lock Menu.....	9
Lock System .....	9
Channel Lock.....	10
Visually Impaired and Hearing Impaired Auxiliary function .....	11
<b>Other Information</b>	
Help.....	12
Remote Controller.....	13

This user manual for reference only

# Safety Information

## CAUTION

**RISK OF ELECTRIC SHOCK  
DO NOT OPEN**

High voltages are used in the operation of this product. to reduce the risk of electric shock, do not remove cover of the cabinet, refer servicing to qualified service personal

If the TV any changes or coarse adjustment, electric shocks to be hurt, do not attempt to open a machine-maintenance, customer contact centres needed overhaul.



The exclamation point within an equilateral triangle is intended to alert the user to the presence of important operating in the literature accompanying the appliance.

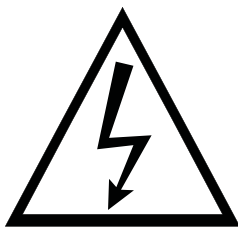

**Warning**  
The lightning flash with arrowhead symbol within an equilateral triangle, is intended to alert the user to the presence of uninsulated dangerous voltage within the products enclosure that may be of sufficient magnitude to constitute a risk of electric shock to persons.

# Important Safety Precautions

- 1) Read these instructions.
- 2) Keep these instructions.
- 3) Heed all warnings.
- 4) Follow all instructions.
- 5) Do not use this apparatus near water.
- 6) Clean only with dry cloth.
- 7) Do not block any ventilation openings. Install in accordance with the manufacturer's instructions.
- 8) Do not install near any heat sources such as radiators, heat registers, stoves, or other apparatus (including amplifiers) that produce heat.
- 9) Do not defeat the safety purpose of the polarized or grounding-type plug. A polarized plug has two blades with one wider than the other. A grounding type plug has two blades and a third grounding prong. The wide blade or the third prong are provided for your safety, If the provided plug does not fit into your outlet, consult an electrician for replacement of the obsolete outlet.
- 10) Protect the power cord from being walked on or pinched particularly at Plugs, convenience receptacles, and the point where they exit from the apparatus.
- 11) Only use attachments /accessories specified by the manufacturer.
- 12) Use only with the cart, stand, tripod, bracket, or table specified by the manufacturer, or sold with the apparatus. When a cart is used caution when moving the cart/apparatus combination to avoid injury tip-over.



- 13) Unplug this apparatus during lightning storms or when unused for long periods of time.

## Caution:

- 14) To reduce the risk of fire or electric shock, do not expose this apparatus to rain or moisture.
- 15) The mains plug is used as disconnect device, the disconnect device shall remain readily operable.
- 16) The socket-out shall be installed near the equipment and shall be easily accessible.
- 17) This product should never be placed in a built-in installation such as a bookcase or rack unless proper ventilation is provided or the manufacture's instructions have been adhered to.
- 18) The apparatus shall not be exposed to dripping or splashing and that no objects filled with liquid, such as vases, shall be placed on the apparatus.
- 19) Do not place any sources of danger on the apparatus (e.g. liquid filled objects, lighted candles).
- 20) Wall or Ceiling Mounting - The appliance should be mounted to a wall or ceiling only as recommended by the manufacturer.
- 21)  Never place the TV, remote control or batteries near naked flames or other heat sources, including direct sunlight. To prevent the spread of fire, keep candles or other flames away from the TV, remote control and batteries at all times.
- 22) The USB terminal should be loaded with 0.5 A under normal operation.

These servicing instructions are for use by qualified service personnel only. To reduce the risk of electric shock do not perform any servicing other than that contained in the operating instructions.

unless you are qualified to do so.

- 23) The battery shall not be exposed to excessive heat such as sunshine, fire or the like.
- 24)  This equipment is a Class II or double insulated electrical appliance. It has been designed in such a way that it does not require a safety connection to electrical earth
- 25) The maximum using environment temperature is 35 degrees.  
The Maximum using altitude is 2000 meters

# TV Bracket assemble

## Fix the TV on the wall

1. First, put the TV on the table smoothly and put some soft cloth on the table to avoid scratching the screen.
2. Use the screw driver to take off the screws which are fixed on the bottom stand (the direction of the arrow, refer to the photo 1). And take off the bottom stand (please take off the screws and bottom stand carefully).
3. Make one bracket which can fix on the wall according to the size of arrow direction of photo 2 and photo 3.
4. Drill four holes properly on the wall (the size only for reference) and put into four screws. (optional parts) Drill four holes properly on the wall (the size only for reference) and put into four screws. (optional parts)
5. according to the step 4, use the screwdriver to lock the screw on the back of the TV. then hang the TV on the wall.

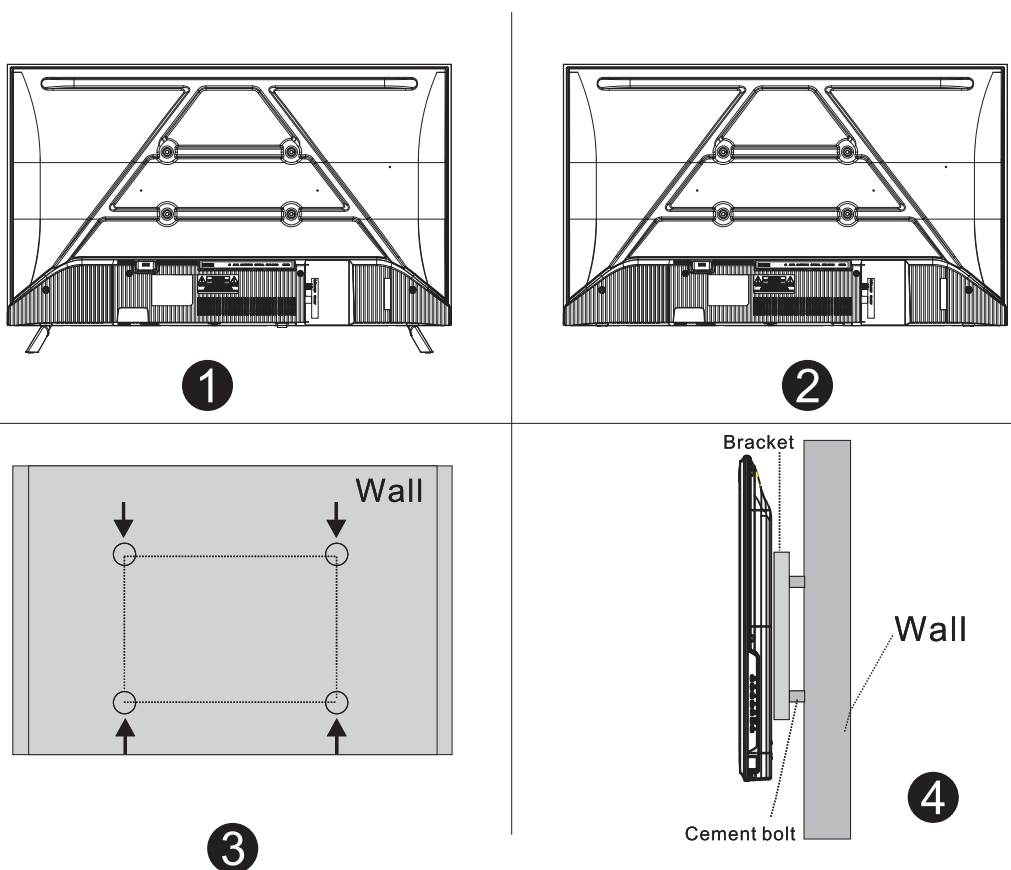

## Note:

1. The bracket fixed on the wall is optional part.
2. when you assemble the TV, there should be no other articles on the around and front and please keep the distance from other articles.
3. When assemble the TV, please ask the career man to fix in order to avoid the danger.
4. The fixing picture is only for reference.
5. Please follow the use manual about bracket assemble to fix the TV.
6. Attach the mounting bracket from the VESA compatible wall mounting kit.

# TV Buttons And Terminal Interface

## TV Buttons

Note: The following is only functional schematic, And the actual position and arrangement of different models may be different.

### TV Buttons(One key):

**Note:** The key instructions are subject to below.



**Display \ Hide key icon:** When there is no button icon popping up, press the key, the key icon will pop up like the picture shows above, the key icon will automatically turn off after 5 seconds of inactivity.

**Icon selection:** Short press the button, move the loop to the right, select the icon.

**Icon function selection:** Long press the key to achieve the function of the selected icon.

**Icon Description:**

 : **Power off Icon:** Corresponding to the "POWER" button of remote .

 : **Menu Icon:** Corresponding to the "MENU" button of remote.

 : **Source Icon:** Corresponding to the "SOURCE" button of remote.

 : **CH+ Icon:** Corresponding to the "CH+" button of remote.







 : **CH- Icon:** Corresponding to the "CH-" button of remote.

 : **Volume+ Icon:** Corresponding to the "VOL+" button of remote.

 : **Volume- Icon:** Corresponding to the "VOL-" button of remote.

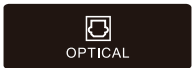
## Terminal Interface

Note: The following are the various terminal interface, the actual position and arrangement, the number of different models may be different.

	<b>MINI AV input</b> External AV Signal Input		<b>USB input</b> Connect a USB device here to play its media files.
	<b>CI SLOT</b> The card reader input CI(common interface) this requires CAM (conditional access module) used for pay TV.		<b>OPTICAL output</b> Connect the SPDIF receiver.
	<b>HDMI input</b> Digital signal input from HDMI video connector.		<b>Earphone out</b> When earphones are plugged in, speakers are disabled.
	<b>ANT 75Ω / ANT 75Ω (S2)</b> Connect the antennal/cadle tv input (75/VHF/UHF)		

**Note:**

Picture for reference purposes only. Please prevail in kind

# Install And Connect TV

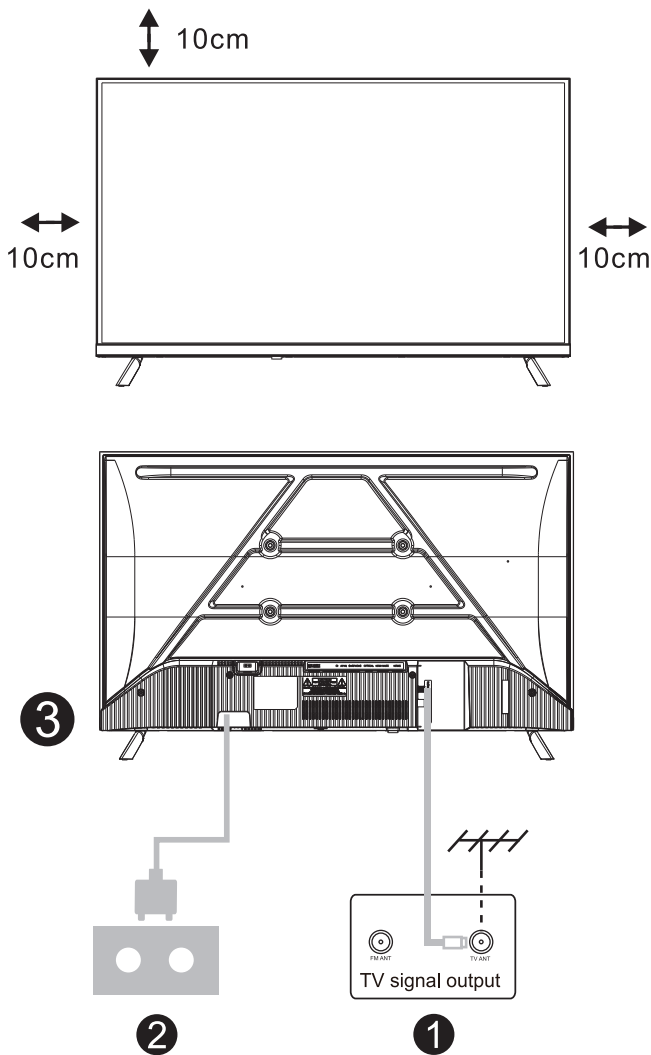

## Set your TV

To put your TV on a firm place which can bear the weight of the TV.

To avoid danger, please don't positions the TV near water or heating place (such as light, candle, heating machine), do not block the ventilation at the back of TV.

## Connect antenna and power

1. Connect the antenna cable to the antenna socket on the back of the TV.
2. To plug the power cord of TV (AC 100-240V~ 50/60Hz). The attached power cord is for this model only.

## Turn on TV

3. Connect the power supply, enter the standby mode (red light), press the power button of the TV or the power button on the remote control to turn on the TV, and the indicator light will turn colorless.

**Note:** If the model has a CI card slot on its top and includes a silicone plug in the packaging, please insert the silicone plug into the slot when no CI card is in use. No action required for models with a slot but without a silicone plug.

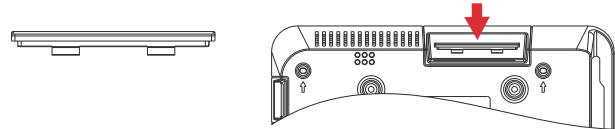

**Note:** Picture for reference purposes only.

# TV Stand Installation Instructions

1. Open the carton and remove the TV and scattered accessories and base (some models without base).
2. To avoid the injury of the TV, covered with a soft mattress, put it on the table, face down on a soft mattress, the base of the neck is fixed on the TV with screws.
3. Screw the base and connected to the TV.
4. The installation is complete.

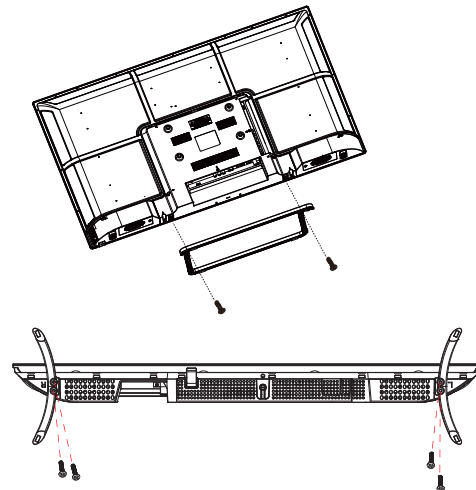

**Note:**  
Picture for reference purposes only.  
Please prevail in kind

# First Time Installation

Connect an RF cable from the Tv's input called "RF-In" and to your TV Aerial socket.

## Select Language

Press ◀/▶ button to select the language to be used for menus and message.

## Select Country

Press ▼/▲ button to highlight country menu.

Press ◀/▶ button to select the country you want to.

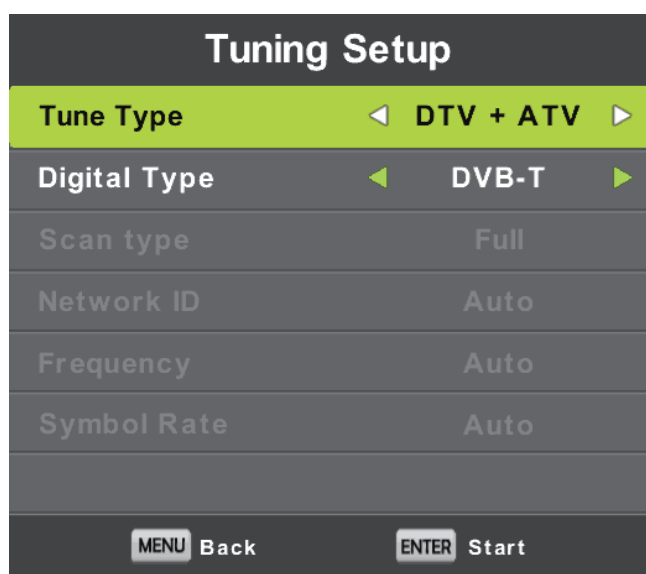
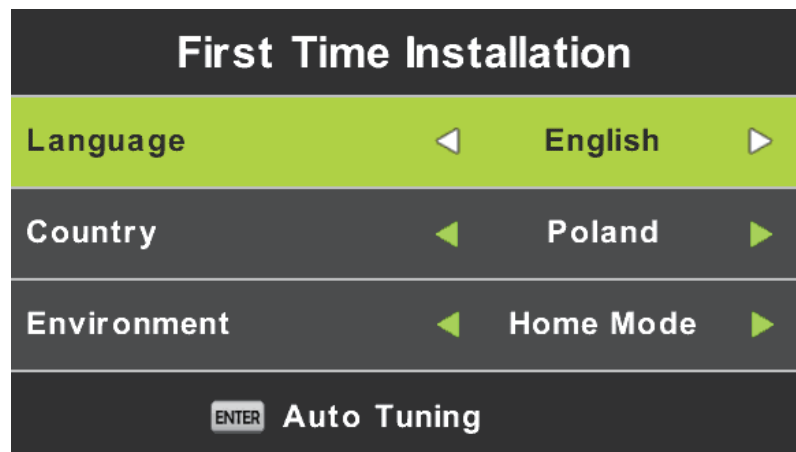

## Auto Tuning

First tuning ATV, press Menu and left arrow button to skip ATV tuning,

Second tuning DTV, press Menu and left arrow button to skip DTV tuning.

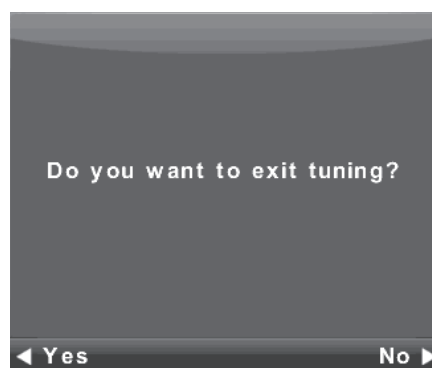
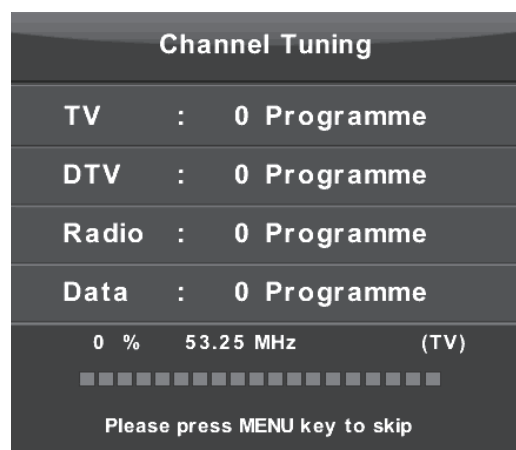

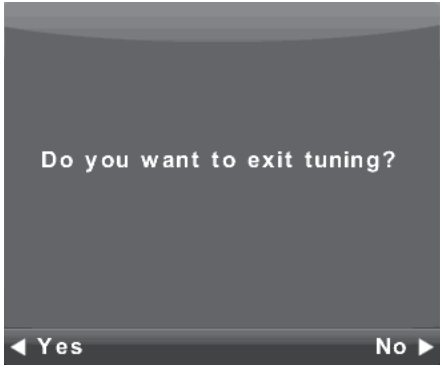
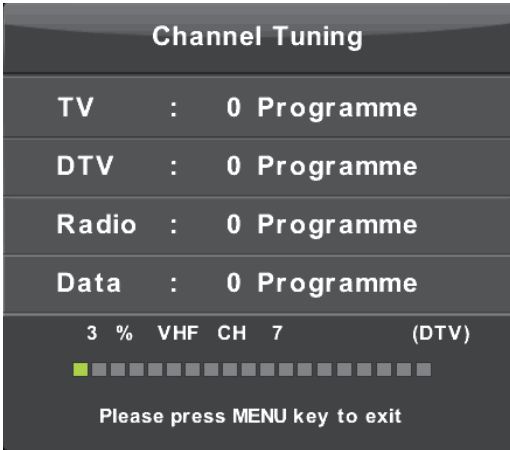

# Main Menu Operation

## Channel Menu

Press **MENU** button to display the main menu.  
 Press **◀/▶** button to select **CHANNEL** in the main menu.

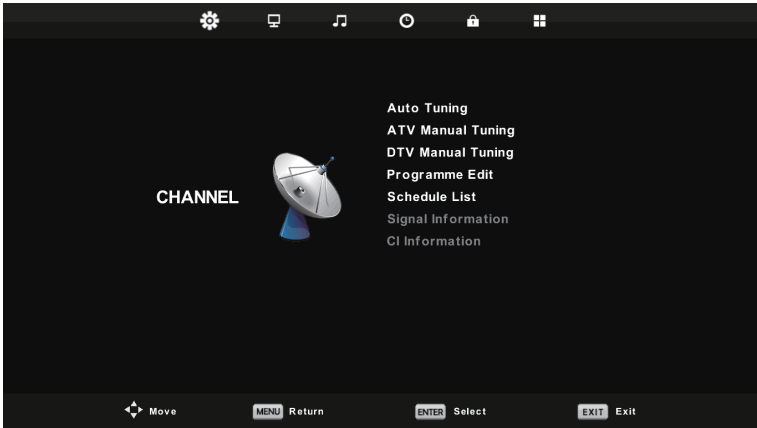

1. Press **▼/▲** button to select the option that you want to adjust in the **CHANNEL** menu.
2. Press **Enter** button to adjust.
3. After finishing your adjustment, Press **Enter** button to save and return to the previous menu.

### Auto Tuning

Press **▼/▲** button to select Auto Tuning, then press **Enter/▶** button to enter.

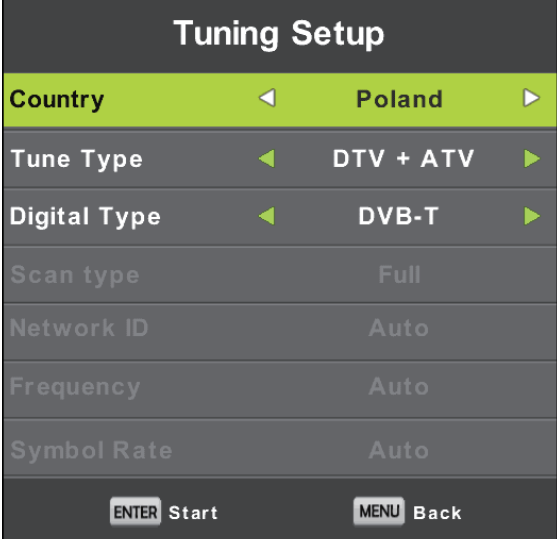

## Program Edit

Press **▼/▲** button to select Program Edit, then press **Enter** button to enter sub-menu.

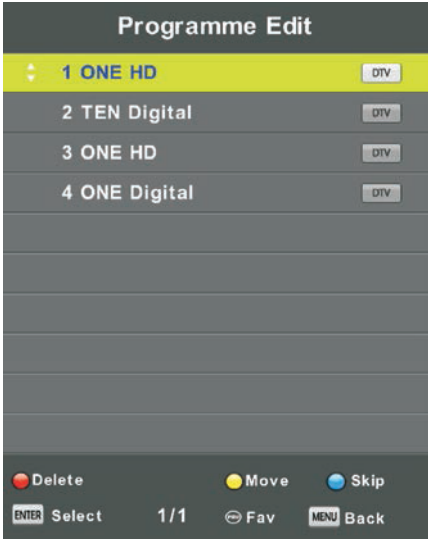

The three colored key is the shortcut key for programming the channel.

First press **▼ / ▲** to highlight the channel you want to select, then:

Press the **Red** button to delete the program in the list.  
 Press the **Yellow** button to move the channel in the list.  
 Press the **Blue** button to skip the selected channel.  
 Press **Fav** button to add or remove the channel to your favorite list.  
 (Your TV set will skip the channel automatically when using **CH+/-** to view the channels.)

## Lock Menu

Press **MENU** button to display the main menu.

Press **◀/▶** button to select **Lock** in the main menu.

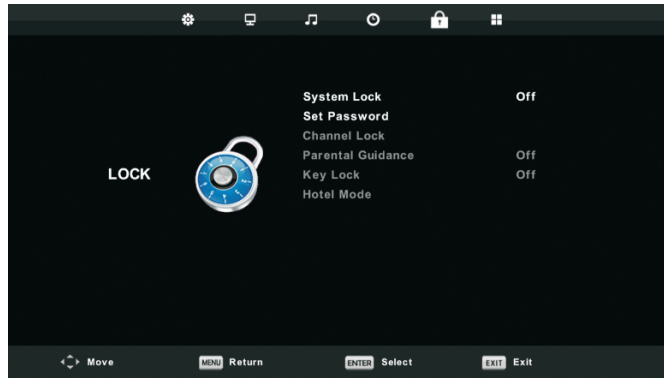

1. Press **▼ / ▲** button to select the option that you want to adjust in the **LOCK SYSTEM** menu.
2. Press **Enter/◀/▶** button to adjust.
3. After finishing your adjustment, Press **MENU** button to return back to the previous menu.

## Lock System

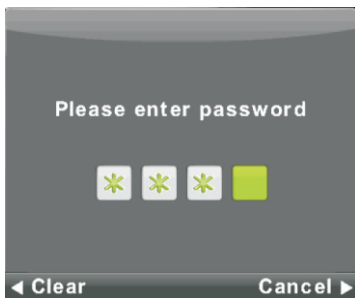

Press **▼ / ▲** button to select System Lock, then press **Enter** button to make the following 3 options valid.

Default password is 0000/8888, and if forget what you set, please call the service center.

## Set Password



Press **▼ / ▲** button to select Set Password, then press **Enter** button to enter sub-menu to set new password.

## Channel Lock



Press ▼ / ▲ button to select Channel Lock then press **Enter** button to enter sub-menu to select. Press **Green** button to lock or unlock the channel.

## Parental Guidance

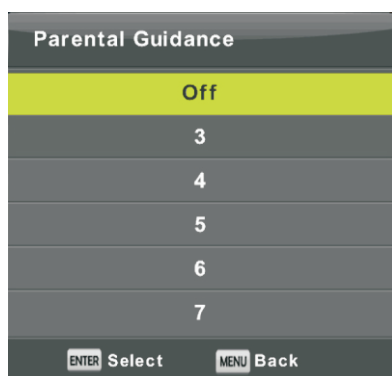

Press ▼ / ▲ button to select Parental Guidance, then press **Enter** button to enter sub-menu to select the number of age which is suitable for your children.

## Key Lock

Press ▼ / ▲ button to select Key Lock, then press ◀/▶ button to select Off or On. When Key Lock's statue is on, you can't use the Key panel button.

## Hotel Mode(Need s upport the Hotel Mode)

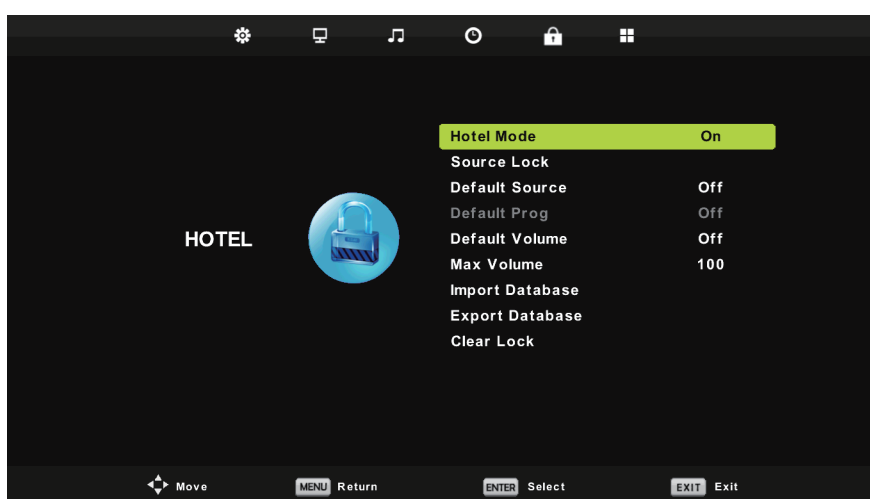

1. Press ▼ / ▲ button on the remote control to select hotel mode in the **Lock** menu.
2. Press **Enter** button on the remote control to enter the sub-menu.
3. After finishing your adjustment, Press **MENU** button to save and return back to the previous menu.

## Visually Impaired and Hearing Impaired Auxiliary function

Certain features require support from the video source and may vary depending on system version and device model. Actual functionality may differ from specifications. Please refer to the product you have purchased for details.



### 1.Hearing Impaired Function

Introduction: The hearing impaired function (hearing assistance) in digital television is an assistive technology designed specifically for users with hearing impairments, aiming to help users better understand television content through visual subtitles.

**How to enable: menu -> Setup -> Hearing Impaired**

### 2.Setting user preferences

Introduction: Set colour correction, font contrast, font size, focus cursor, etc. Operating instructions:Settings -> Accessibility -> Subtitles allows you to set font size and focus. Settings -> Accessibility -> High Contrast Text allows you to set font contrast.

**How to enable: menu -> Setup -> Font Zoom**

### Multimedia :



Under Multimedia: When playing videos with subtitles, use this feature to switch subtitle size and color.

# Help

No power	<ul style="list-style-type: none"> <li>• Check if the AC cord of TV is plugged in or not. If there's still no power, please disconnect the plug, and reconnect to the socket after 60 seconds. Turn the power back on.</li> </ul>
Signal not received properly	<ul style="list-style-type: none"> <li>• Double or phantom images may appear on your TV if there are high buildings or mountains close to where you are. You can adjust the image thru manual operation: consult instruction of vernier regulation, or adjust the direction of the external antenna.</li> <li>• If you use an indoor antenna, under certain circumstances signal reception may be more difficult. Adjust the direction of the antenna for optimum reception. If this does not improve reception, you may have to switch to an external antenna.</li> </ul>
No picture	<ul style="list-style-type: none"> <li>• Check if the antenna at the back of the TV is connected properly.</li> <li>• View other channels to see if the problem still occurs.</li> </ul>
Video appears with no audio	<ul style="list-style-type: none"> <li>• Try increasing the volume.</li> <li>• Check if the TV's sound is on mute or not.</li> </ul>
Audio is present, but video does not appear or is discolored	<ul style="list-style-type: none"> <li>• Try adjusting the contrast and brightness.</li> </ul>
Static noise affects video and audio quality	<ul style="list-style-type: none"> <li>• Check if the antenna at the back of the TV is connected properly.</li> </ul>
Broken lines on screen	<ul style="list-style-type: none"> <li>• Electrical appliances such as hair dryers or vacuums etc. may be interfering with your TV set. Switch these appliances off.</li> </ul>
Remote doesn't work	<ul style="list-style-type: none"> <li>• Make sure the plastic bag which came with the remote control is removed. Try using the remote in a shorter distance from the TV. Check if the placement of the batteries is correct, or try using new batteries with the remote control.</li> <li>• The TV will go into Standby mode if it receives no response in a few minutes.</li> </ul>
No video (PC mode)	<ul style="list-style-type: none"> <li>• Please check if the cable is connected to the <b>HDMI</b> port correctly, or if the cable is bent in some places.</li> </ul>
Vertical line blinking (PC Mode)	<ul style="list-style-type: none"> <li>• Enter the main menu, and adjust the vertical placement to eliminate the vertical line.</li> </ul>
Horizontal tearing (PC Mode)	<ul style="list-style-type: none"> <li>• Adjust the horizontal placement of the screen to clear any horizontal lines.</li> </ul>
Screen is too bright or dark (PC Mode)	<ul style="list-style-type: none"> <li>• Adjust the brightness or contrast in the main menu.</li> </ul>
No response from the PC	<ul style="list-style-type: none"> <li>• Check if the PC's display resolution is set to a compatible resolution for the TV.</li> </ul>
Lines appearing when a device is connected to the RCA port	<ul style="list-style-type: none"> <li>• Make sure you are using a cable of good quality.</li> </ul>
Problems are unresolved	<ul style="list-style-type: none"> <li>• Unplug the power cable and wait for 30 seconds, then reconnect to the socket. If problems still persist, do not attempt to repair the TV by yourself. Kindly contact the service center.</li> </ul>

Do not leave your TV displaying a static image, whether it is from a paused video, menu screen, etc. for an extended period of time, doing so will damage the display and may cause image burn-in.

# REMOTE CONTROLLER

## POWER

Set your TV to power on or standby mode.

## MUTE

Press to mute the sound. Press again or press VOL+ to unmute.

## NUMBER BUTTONS

Press 0-9 to select a TV channel directly when you are watching TV. The channel change after 2 seconds. Applicable for entering page number in teletext mode and so on.

## ATV/DTV

Switch between Analog and Digital TV.



Return to the previous viewed program.

**S.MODE:** Press to cycle through the different sound settings.

**SLEEP:** Select amount of time before TV turn itself off automatically.

**MTS:** Press to search the NICAM

**P.MODE:** Press to cycle through the different picture settings.

## MENU

Allows you to navigate the on-screen menus.

## SOURCE

Open the main menu, press to list the sources.

## THUMBSTICK (▲/▼/◀/▶/ENTER)

Allows you to navigate the on-screen menus and adjust the system settings.

## DISPLAY

Press to display the source and channel's information.

## EXIT

Exit from the menu or sub-menu and cancel the function in progress (if applicable).

**TV/RADIO:** When watching channel, allows you to switch between TV and Radio modes.

**GUIDE:** Launches the EPG (Electronic Program Guide).

◀◀: Fast reverse in PVR or Media Player mode.

**TIME SHIFT:** DTV channel time shift Function.

▶▶: play on PVR or Media Player mode.

**CANCEL:** When a page is selected in the mode of text, it may take some time before it becomes available, pressing the CANCEL key will return to the TV mode. When the required page is found, the page number will appear at the top of the TV picture, press the CANCEL key to return to the mode of text for you to browse this page.

◀◀: Previous chapter in PVR or Media Player mode.

**INDEX:** Request the Index page in Teletext mode.

■: Exit the playing function in PVR or Media Player mode.

**SIZE:** Change the size of display in Teletext mode.

**REVEAL:** Reveal or Hide the hidden words.

**COLOR BUTTONS:** Teletex switch of the analog parts, the items selection in the menu of the digital parts and the practice of the MHEG-5 in the DVB menu.

**CH+/CH-:** Press to scan through channels.

**FAV/LIST:** Press to open the favorite list.

**ASPECT:** Select picture scale.

▶▶: Fast forward in PVR or Media Player mode.

**FREEZE:** Press to freeze the picture.

**SUB. PG:** Press to access sub page.

▶▶: Next chapter in PVR or Media Player mode.

**SUBTITLE:** To show and set the language of current DTV.

**HOLD:** HOLD On or Off for current page display.

**TEXT:** Switch the teletext on and off.

**REC LIST:** Show the recorded list.

**REC:** Record begin in PVR mode.

**VOL +/VOL-:** increase / decrease volume

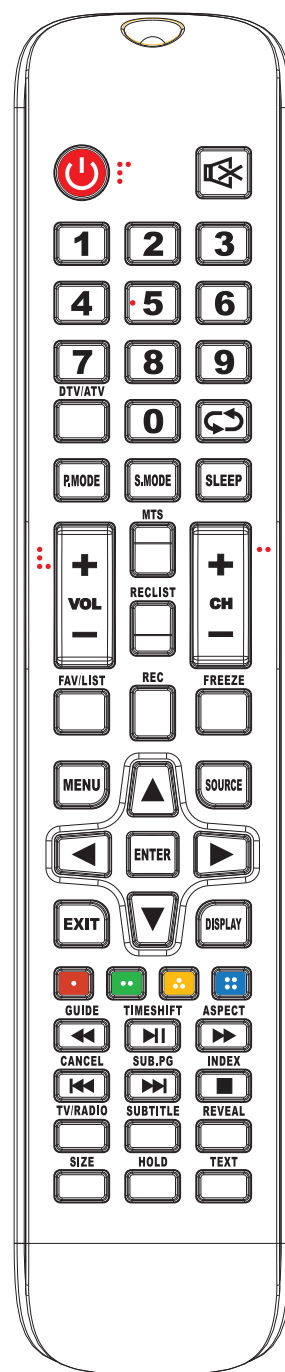

## Battery Installation

Remove the battery compartment lid on the rear of the remote control by sliding the lid down, then off. Put two AAA batteries inside the battery compartment with their + and - ends aligned as indicated. Do not mix old and new batteries or different types of batteries. Slide the lid until you hear it click into place.

## Using the Remote Control

Unless stated, otherwise, the remote control can operate all the features of the TV. Always point the remote control directly at the remote sensor in front of the TV.

**Note:** Picture for reference purposes only.

# Tabla de Contenido

PRECAUCIONES E INFORMACIÓN SOBRE SEGURIDAD .....	2
ENSAMBLAJE DEL SOPORTE DEL TV .....	5
BOTONES DEL TV Y TERMINALES DE CONEXIÓN .....	6
INSTALACIÓN DE LA BASE DEL TV .....	7
CONFIGURACIÓN INICIAL .....	8
OPERACIÓN MENÚ PRINCIPAL .....	9
FUNCIÓN AUXILIAR PARA PERSONAS CON DISCAPACIDAD VISUAL Y AUDITIVA .....	13
AYUDA .....	14
MANDO A DISTANCIA .....	16

## PRECAUCIONES E INFORMACIÓN SOBRE SEGURIDAD

**PRECAUCIÓN**

Riesgo de descarga  
Eléctrica.  
NO ABRIR.

Se emplean altos voltajes durante el funcionamiento de este producto. Para reducir el riesgo de una posible descarga eléctrica, no retire la cubierta de la cabina, consulte la puesta en marcha con personal de mantenimiento cualificado.

No abrir ni manipular nunca el TV en caso de mal funcionamiento para evita riesgos de electrocución. Acuda siempre a un Servicio técnico especializado.



El signo de exclamación dentro del triángulo equilátero alerta al usuario de la presencia de importantes instrucciones de uso a seguir en el aparato. Por seguridad, siga siempre las instrucciones de uso.



**ADVERTENCIA:**  
El símbolo del rayo o flecha dentro del triángulo equilátero alerta al usuario de la presencia de tensiones peligrosas no aisladas dentro del producto que pueden constituir riesgo de descarga eléctrica para las personas.

## PRECAUCIONES E INFORMACIÓN SOBRE SEGURIDAD

1. Lea las instrucciones.
2. Guarde estas instrucciones.
3. Preste atención a todas las advertencias.
4. Siga todas las instrucciones.
5. No utilice este aparato cerca del agua.
6. Límpielo solo con un paño seco.
7. No bloquee las aperturas de ventilación. Instálelo conforme a las instrucciones del fabricante.
8. No lo instale cerca de fuentes de calor como radiadores, registradores de calor, estufas u otros aparatos (Incluyendo amplificadores) que producen calor.
9. Un enchufe polarizado tiene dos clavijas con una de mayor tamaño que la otra. Un enchufe de toma de tierra tiene dos clavijas y un tercer extremo conectado a tierra. Se proporcionan la clavija ancha y el tercer extremo para su seguridad. Cuando el enchufe suministrado no encaje en su forma de corriente, consulte con un electricista para sustituir la toma obsoleta.
10. Proteja el cable de alimentación para que nadie pueda pisarlo o aplastarlo, especialmente en enchufes ladrón y en puntos donde salen del aparato.
11. Utilice solo acoplamientos / accesorios especificados por el fabricante.
12. Utilícelo solo con el carro, estante, trípode, soporte o mesa especificada por el fabricante, o vendida junto con el aparato. Cuando se utiliza un carro, tenga precaución a la hora de mover la combinación de carro / aparato para evitar daños en caso de que se caiga.
13. Desconecte el aparato durante tormentas con rayos o cuando no vaya a utilizarse durante un periodo largo de tiempo.
14. Consulte todo el mantenimiento al personal de servicio cualificado. El mantenimiento es necesario cuando el aparato ha sufrido un daño de cualquier tipo, como un daño en el cable de alimentación de red eléctrica o en el enchufe, se ha derramado líquido o han caído objetos en el aparato, el aparato ha sido expuesto a la lluvia o humedad, no funciona con normalidad o se ha caído. Advertencia: Para reducir el riesgo de fuego o descarga eléctrica, no exponga este aparato a la lluvia o a la humedad.
15. Debe desconectarse el aparato del suministro principal colocando el interruptor de encendido/espera en la posición de espera (standby) y desenchufando el cable de alimentación del aparato de la toma CA de la red principal.

## PRECAUCIONES E INFORMACIÓN SOBRE SEGURIDAD

16. El enchufe de salida debe instalarse cerca del equipo y debe ser fácilmente accesible.
17. Este producto nunca debe colocarse en una Instalación Integrada como una estantería o estante a menos que exista una ventilación adecuada o sea conforme a las Instrucciones del fabricante.
18. No debe exponerse el aparato a goteos ni salpicaduras.
19. No coloque ninguna fuente de peligro sobre el aparato (p. ej. Objetos llenos con líquido, velas encendidas)
20. Montaje en la pared o techo: El aparato debe montarse en una pared o techo solo como recomienda el fabricante.
21. Nunca coloque el control remoto del televisor o las pilas cerca de llamas u otras fuentes de calor, incluyendo la luz directa del sol. Para evitar la propagación de un fuego, mantenga las velas u otras llamas lejos del control remoto del televisor y de las pilas en todo momento.
22. Las baterías del mando a distancia no deben exponerse al calor, la luz del sol directa, al fuego o a cualquier fuente de calor.
23. Coloque este electrodoméstico fuera del alcance de los niños y personas con capacidades limitadas.
24. Este aparato electrodoméstico no puede ser usado por niños menores de 8 años sin supervisión de un adulto. Tampoco puede ser utilizado por personas con capacidades físicas, sensoriales o mentales reducidas, sin experiencia o conocimiento del uso del mismo o que no se les haya dado la supervisión adecuada o formación adecuadas sin la supervisión directa de un adulto o persona capacitada.
25. Esto no es un juguete. Los niños no deben jugar con este TV sin supervisión de un adulto
26. Los niños o personas discapacitadas no deben utilizar/limpiar este aparato sin supervisión de un adulto.
27. Un TV es un aparato que no sólo es peligroso cuando está en uso. El estar guardados o colocados de forma inestable puede tener graves consecuencias para los niños. Manténgalos siempre en una base plana y uniforme o en la pared con un soporte adecuado.
28. Para desenchufar tire del enchufe no del cable.
29. Este TV es Clase A o doble insulated (doble aislante). Está designado de forma que no requiere toma de tierra.
30. Temperatura ambiente máxima: 35°/ Altitud máxima 2000 metros.

## NSAMBLAJE DEL SOPORTE DEL TV ( SOPORTE DE MONTAJE NO INCLUID

### Fijar el TV en la pared

1. Primero, coloque el televisor cuidadosamente en la mesa, y ponga un paño suave para proteger la pantalla de rayado.
2. Utilice el destornillador para sacar los tornillos del estante de fondo (siga la dirección de la flecha - refiérase a foto1). Luego desmonte el estante de fondo (por favor saque los tornillos y el estante de fondo con sumo cuidado).
3. Haga un soporte que se puede colgar en la pared de acuerdo con el tamaño siguiendo la dirección de la flecha de photo 2 y photo 3.
4. Taladre cuatro orificios apropiados en la pared (el tamaño es solo de referencia) y coloque cuatro tornillos dentro (piezas opcionales) Taladre cuatro orificios apropiados en la pared (el tamaño es solo de referencia) y coloque cuatro tornillos dentro (piezas opcionales).
5. Como se indica en paso 4, use el destornillador para bloquear el tornillo en la parte posterior del televisor. Luego cuelgue el televisor en la pared.

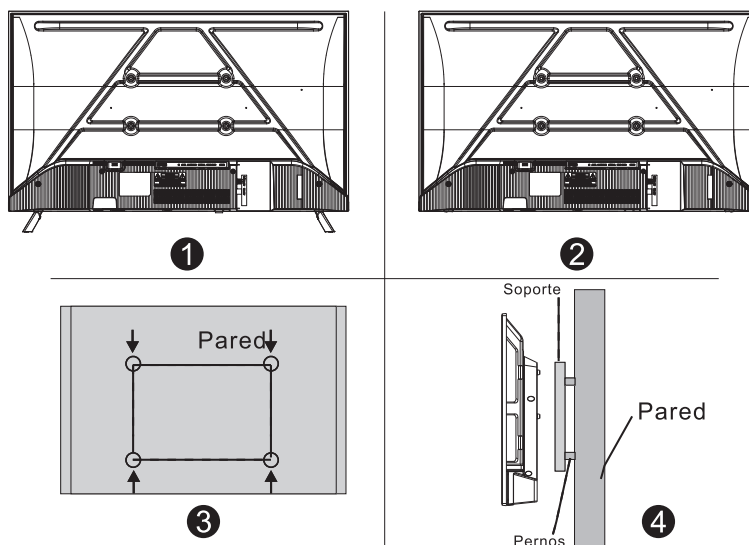

#### Nota:

1. El soporte de montaje en la pared es una pieza opcional.
2. A la hora de ensamblar el televisor, no debe haber ningunos objetos alrededor o delante y por favor mantenga una distancia de los otros objetos.
3. Al ensamblar el televisor, por favor pida a un especialista que lo monte en la pared para evitar peligros.
4. La imagen de montaje en la pared sirve solo de referencia.
5. Por favor siga las instrucciones sobre el ensamblaje del soporte para fijar el televisor.
6. Sujete el soporte para montaje del conjunto de montaje en la pared compatible VESA.

## BOTONES DEL TV Y TERMINALES DE CONEXIÓN

### Botones de TV

Nota: El siguiente es solo un esquema funcional, y la posición real y la disposición de los diferentes modelos pueden ser diferentes.

#### Botones del TV (Una llave):



#### Mostrar / ocultar los controles la pantalla







Si quieres mostrar los controles en la pantalla, pulse el botón On/Off de la botonera del TV y los controles aparecerán en la pantalla.

Estos controles desaparecerán automáticamente de la pantalla después de 5 segundos de inactividad.

Selección del control: pulse levemente el botón, mueva el círculo hacia la derecha, seleccione el icono o control deseado.

Selección de la función del control: Pulse por unos segundos seguidos el icono hasta llegar a la función deseada.

#### Descripción de los controles o Iconos:

-  : **Apagado:**Corresponde al botón Power Off del mando a distancia.
-  : **Menu:**Corresponde al botón MENU del mando a distancia.
-  : **Source:**Corresponde al botón SOURCE /FUENTE del mando a distancia.
-  : **CH+ :**Corresponde al botón Ch + (Canal +) del mando a distancia.
-  : **CH- :** Corresponde al botón Ch - (Canal -) del mando a distancia.
-  : **Volume + :**Corresponde al botón Vol+ del mando a distancia.
-  : **Volume - :**Corresponde al botón Vol - del mando a distancia.

### Terminales de Conexión

Nota: Los siguientes dibujos muestran varias terminales de conexión, la posición, el acomodo y el número entre los diferentes modelos pueden variar.

	<b>Entrada MINI AV</b> Entrada de señal AV externa		<b>Entrada USB</b> Conexión para USB.
	<b>Lector de CI</b> La entrada del lector de tarjetas CI (interfaz común) requiere CAM (módulo de acceso condicional) utilizado para la televisión de pago.		<b>Salida ÓPTICA</b> Conecte el receptor SPDIF.
	<b>Entrada HDMI</b> Entrada de señal digital desde un conector de video HDMI.		<b>Salida de auriculares</b> Cuando se conectan los auriculares, se deshabilitan los altavoces (Algunos modelos sin esta interfaz)
	<b>ANT 75 Ω / ANT 75 Ω (S2)</b> Conexión de entrada de TV antena o cable (75/VHF/UHF).		

Nota:

Foto solo con fines informativos. Puede variar dependiendo del modelo.

## BOTONES DEL TV Y TERMINALES DE CONEXIÓN

### Configuración de su Televisor:

Coloque su televisor en un lugar firme que pueda soportar el peso del televisor. Para evitar cualquier peligro, por favor no exponga el televisor cerca de lugares con agua o con calor (como lámparas, velas, aparatos de calefacción), ni bloquee la ventilación de la parte trasera del televisor

### Conectar la antena y la alimentación

1. Conecte el cable de la antena a la toma de antena en la parte trasera del televisor.

2. Conecte el cable de alimentación al televisor 100-240 V~ 50/60 Hz).

El cable de alimentación incluido solo es adecuado para este modelo.

### Encender el Televisor

3. Si está en modo de espera (la luz esta en rojo), pulse el botón de encendido del control remoto para encender el televisor

**Nota:** Si el modelo tiene una ranura para tarjeta CI en la parte superior y el embalaje incluye un tapón de silicona, inserte el tapón de silicona en la ranura cuando no se utilice la tarjeta CI. No se requiere ninguna acción para los modelos que tienen una ranura pero no incluyen un tapón de silicona.

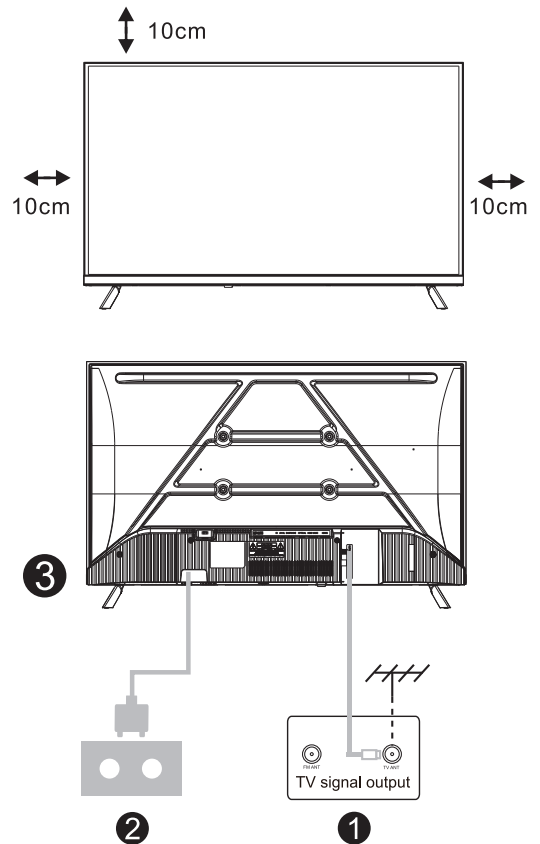
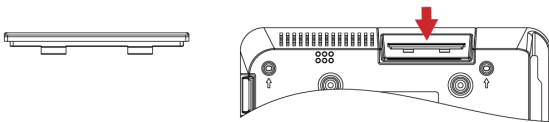

Nota: La imagen se proporciona únicamente como referencia

## INSTALACIÓN DE LA BASE DEL TV

1. Abra el embalaje y extraiga los accesorios para el montaje del Stand.

2. Para evitar un posible daño al televisor, cubra con una tela suave la base donde vaya a trabajar y ponga el panel hacia abajo para evitar roturas y arañazos. Fije con tornillo al TV, el cuello del soporte.

3. Ajuste la base de cristal al cuello y atorníllela al TV.

4. La instalación ha finalizado.

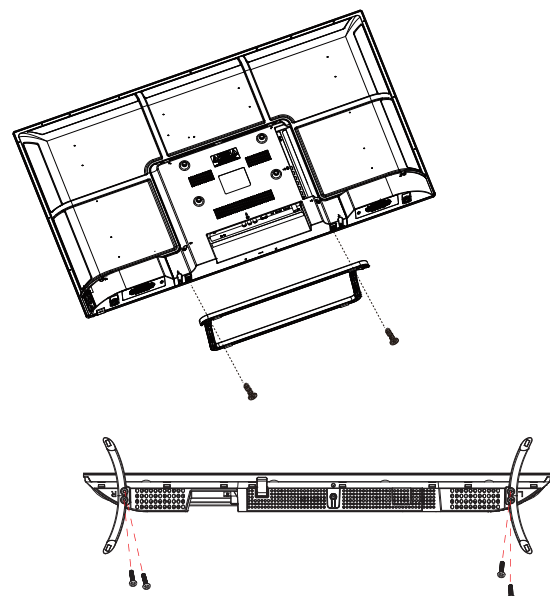

Nota: La imagen se proporciona únicamente como referencia

## CONFIGURACIÓN INICIAL

Conecte el cable de antena (Aire o Cable) a la conexión RF de su TV "RF·In".

### Seleccionar Idioma

Presione los botones ◀ / ▶ para seleccionar el Idioma que desea en menú y mensajes.

### Seleccionar País

Presione los botones ▼ / ▲ para seleccionar el menú país.

Presione los botones ◀ / ▶ para seleccionar el país deseado.

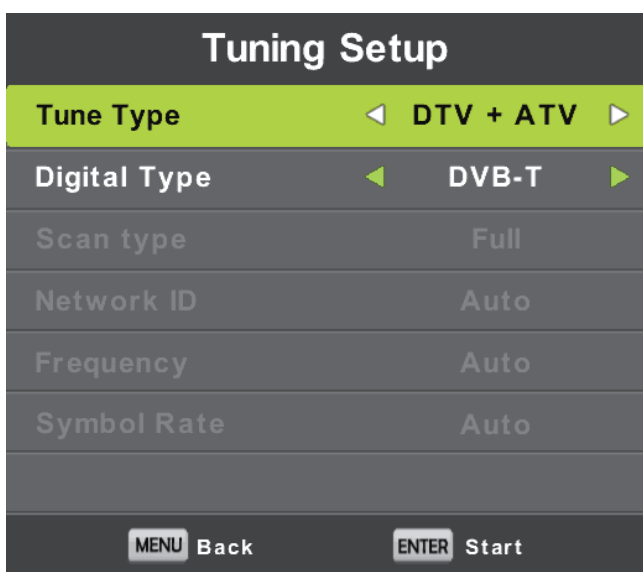
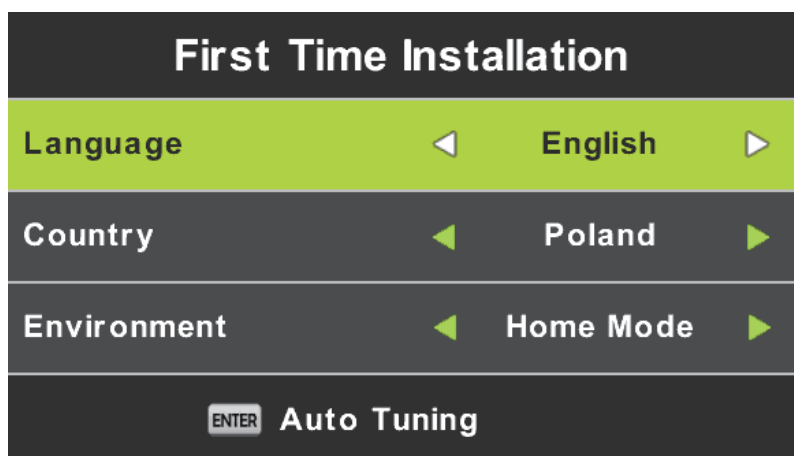

### Auto Sintonización

Primera Sintonización ATV, presione Menú y el botón de la izquierda para omitir la sintonización ATV.

Segunda sintonización DTV, presione Menú y el botón de la izquierda para omitir la sincronización DTV.

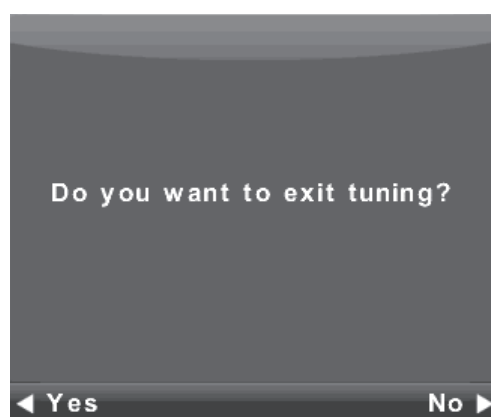
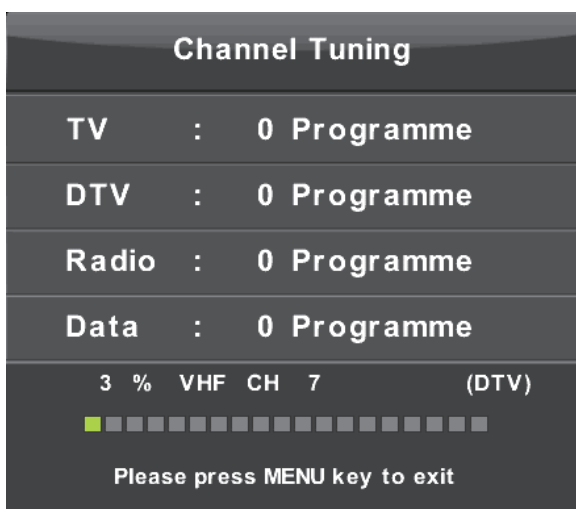
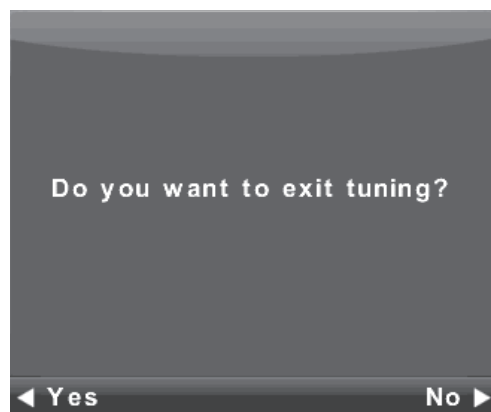
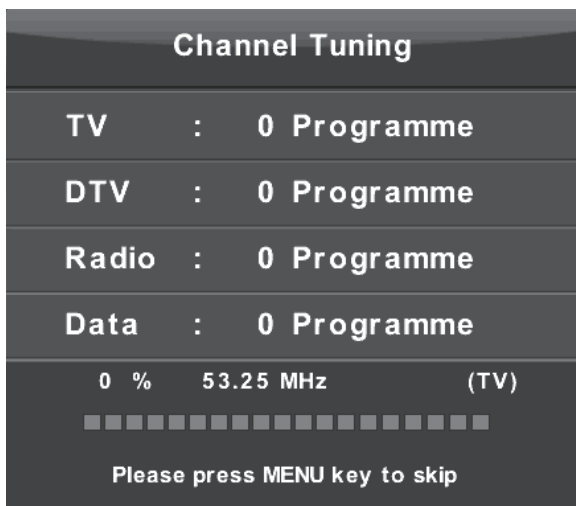

## OPERACIÓN MENÚ PRINCIPAL

### Menú Canal

Presione el botón MENU para mostraren pantalla el menú principal.

Presione los botones ◀ / ▶ para seleccionar CANAL



1. Presione los botones ▼ / ▲ para seleccionar la opción que desea para ajustes de CANAL.
2. Presione el botón Enter para ingresar a los ajustes.
3. Después de finalizar el ajuste, presione el botón Enter para guardar y regresar al menú anterior.

### Auto Sintonización

Presione los botones ▼ / ▲ para seleccionar la Auto Sintonización, después presione el botón Enter.

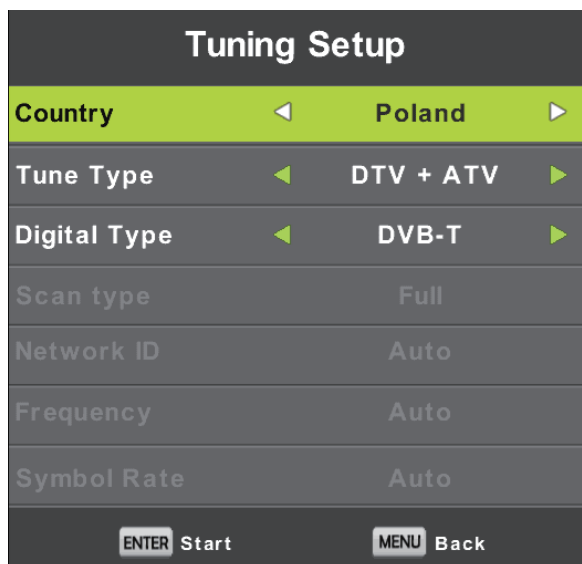

### Edición de Programas

Presiona los botone ▼/▲ para seleccionar Edición de Programas, después presione Enter para ingresar al sub-menú.

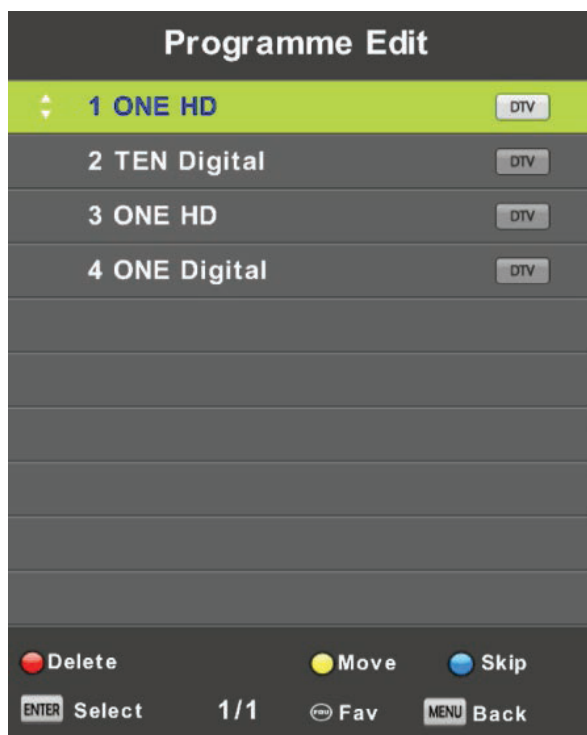

Los tres botones de color funcionan como accesos directos para programar los canales.

Primero presione ▼/▲ para seleccionar el canal deseado, después:

Presione el botón **Rojo** para borrar el programa de la lista.

Presione el botón **Amarillo** para mover el canal de la lista de favoritos.

Presione el botón **Azul** para omitir el canal seleccionado.

Presione el botón Fav para agregar un canal a su lista de favoritos. (La TV omitirá el canal automáticamente al utilizar CH+/- para ver los canales.)

## Lock Menu (Menú Bloqueo)

Presione MENU para desplegar el menú principal.

Presione los botones ◀ / ▶ para seleccionar Lock en el menú principal.



1. Presione los botones ▼/▲ para seleccionar las opción que desea ajustar en el menú LOCK SYSTEM.
2. Presione Enter /◀ /▶ ajustar
3. Despues de completar los ajustes, presione MENU para regresar al menú anterior.

## Lock System (Bloqueo del Sistema)

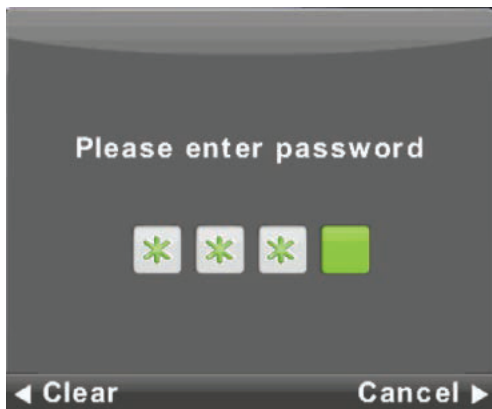

Presione los botones ▼/▲ para seleccionar Lock System, presione Enter para realizar las siguientes 3 funciones válidas.

La contraseña predeterminada es 0000/8888 ,si la olvida, por favor contacte al centro de atención a clientes.

## Set Password (configuración de contraseña)



Presione los botones ▼/▲ para seleccionar Set Password, presione Enter para ingresar al sub-menu y configurar la nueva contraseña.

## Channel Lock (Bloqueo de Canales)

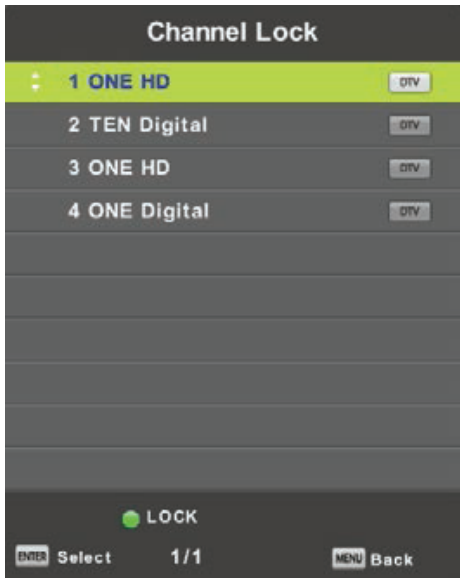

Presione los botones ▼ / ▲ para seleccionar Channel Lock presione Enter para ingresar al sub-menu y realizar una selección. Presione el botón Verde para bloquear o desbloquear canales.

## Parental Guidance (Control Parental)

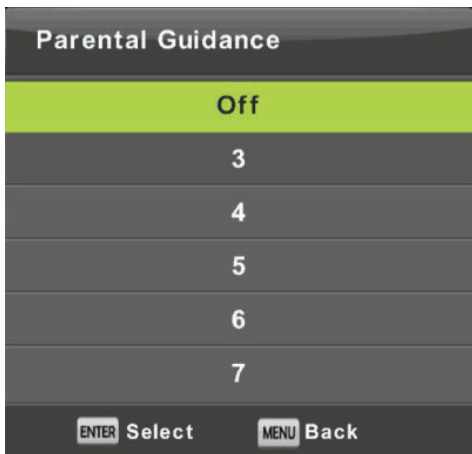

Presione los botones ▼/▲ para seleccionar Parental Guidance, presione Enter para ingresar al sub-menu para seleccionar la edad que corresponda a sus hijos.

## Key Lock (Bloqueo de Botones en TV)

Presione los botones ▼/▲ y seleccione Key Lock, después presione los botones ▼/▲ para seleccionar Off or On. (Enc. o Apag.) Cuando el bloqueo de Botones del TV esté encendido, no podrá utilizar los botones ubicados en el marco de la TV.

## Modo Hotel (Requiere soporte para Modo Hotel)

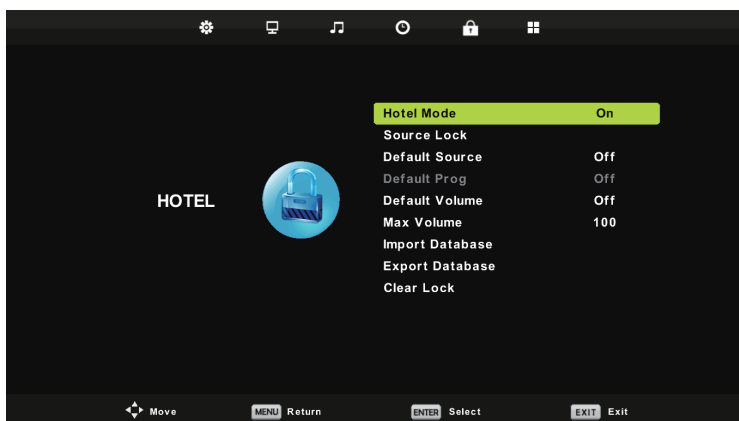

Presione los botones ▼ / ▲ para seleccionar hotel mode en el menú Lock.

## Función auxiliar para personas con discapacidad visual y auditiva

Algunas funciones requieren la compatibilidad de la fuente de vídeo y pueden variar según la versión del sistema y el modelo del dispositivo. La funcionalidad real puede diferir de las especificaciones. Consulte el producto adquirido para obtener más información.

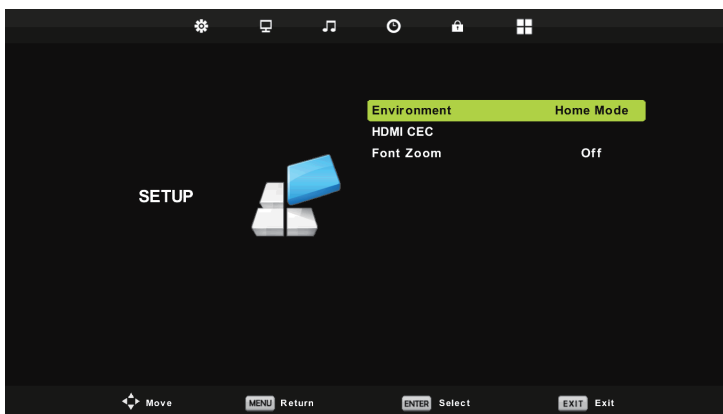

### 1. Función para personas con discapacidad auditiva

Introducción: La función para personas con discapacidad auditiva (asistencia auditiva) en la televisión digital es una tecnología de asistencia diseñada específicamente para usuarios con discapacidad auditiva, cuyo objetivo es ayudarles a comprender mejor el contenido televisivo mediante subtítulos visuales.

**Cómo activarla: Menú -> Configuración -> Personas con discapacidad auditiva**

### 2. Configuración de las preferencias del usuario

Introducción: Configure la corrección de color, el contraste y el tamaño de la fuente, el enfoque del cursor, etc. Instrucciones de uso: Ajustes -> Accesibilidad -> Subtítulos: permite ajustar el tamaño y el enfoque de la fuente. Ajustes -> Accesibilidad -> Texto de alto contraste: permite ajustar el contraste de la fuente.

**Cómo activarla: Menú -> Configuración -> Zoom de fuente**

### Multimedia:

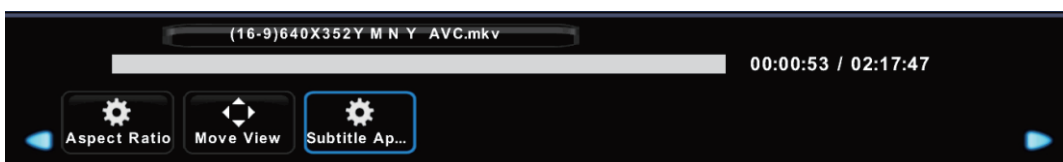

En Multimedia: Al reproducir vídeos con subtítulos, utilice esta función para cambiar el tamaño y el color de los

**AYUDA**

<p>Sin Alimentación</p>	<p>Compruebe el cable de CA de la TV está conectado o no. Si continúa sin encenderse, por favor desconecte el enchufe y re-conecte después de 60 segundos. Y abra la TV nuevamente.</p>
<p>No se recibe la señal correctamente</p>	<p>La doble imagen o fantasma la puede causar si hay un edificio alto o una montaña alrededor de la TV. Puede ajustar el efecto de la imagen mediante la manualmente: consulte la instrucción de la regulación Vernier o cambiarla orientación de la antena externa. Si utiliza la antena interna. Bajo ciertas circunstancias, la recepción será más difícil. Así que usted puede cambiarla dirección de la antena para ajustar el efecto de la imagen. Si se no puede cambiar la forma de imagen de recibir señal, usted tiene que utilizar una antena externa.</p>
<p>Sin Imagen</p>	<p>Compruebe que la antena esté conectada correctamente o no en la parte posterior de la TV. Trate de seleccionar otro canal y comprobar si el problema es de la TV o no.</p>
<p>El video está bien, pero sin sonido</p>	<p>Aumentar el volumen. Compruebe que el televisor no esté en modo de silencio, y por favor presione el botón de silencio para reanudar el sonido.</p>
<p>El Audio está bien pero el color no es correcto o no tiene imagen</p>	<p>Incrementar el contraste y brillo.</p>
<p>Imagen estática de Nieve y el ruido</p>	<p>Compruebe que la antena está conectada en la parte posterior de la TV.</p>
<p>Nivel de Línea quebrada</p>	<p>Aspire el pelo, tal vez tiene injerencia un aparato eléctrico. Por favor, apague este tipo de aparato eléctrico, limpie y así sucesivamente.</p>
<p>"Imagen o dual Simulacro". La TV no responde al control remoto</p>	<p>Quizás la ubicación de la antena no es buena. Utilice la antena con vigas de altura eso puede mejorarla calidad de la imagen en pantalla. Opera el control remoto directamente al sensor remoto a ver si funciona o no. Y comprobar si la ubicación de la batería es correcta. Cambie la batería por una nueva. El televisor cambiará al STAND BY si no hay respuesta desde el mando a distancia cuando no hay acción en pocos minutos.</p>

**AYUDA**

Sin Video (Modo de PC)	Por favor, compruebe si el cable de la pantalla está conectado al HDMI correctamente. Por favor, compruebe si el cable tiene la curva en el cable de la pantalla.
Centelleo vertical (Modo de PC)	Entre en el menú principal, utilice el regulador de reloj para el ruido de visualización de video para eliminarla línea vertical.
Ripeco horizontal (Modo de PC)	Ajuste de audio horizontal de sonido en el menú principal para borrarla línea de ripeco horizontal.
La pantalla está muy brillante o muy oscura (Modo de PC)	Ajuste de la relación de contraste o el brillo en el menú principal
La función de PC no responde	Compruebe la configuración del equipo en el estado de resolución de pantalla compatible.
Ripeco de líneas en la conexión	Utilice un cable de conexión de buena calidad
El problema aun persiste	Desconecte el cable de alimentación y espere 30 segundos y vuelva a conectar. Si hay algún problema con la televisión, no repararlo por usted mismo, póngase en contacto con el centro de servicio al cliente.
Pantalla interrumpida en modo PC HDMI	Cuando se utiliza HDMI 1080P de entrada desde un PC, ajuste la "Relación de Aspecto" o Modo PC / "Modo de pantalla" en la TV en "punto a punto", "Bajo Exploración" 0 "Sólo échele un vistazo", etc. por lo que la TV puede mostrarse plenamente. Por favor, consulte el producto real

Habrà una imagen completa y el brillo descenderà si el televisor està en: Nota. Así que por favor no mantener el televisor en el mismo estado de imagen estètica durante demasiado tiempo. El menù o misma imagen que tiene gran diferencia de brillo y proporci3n de contraste durante demasiado tiempo.

## Mando a distancia

### Control Remoto:

#### POWER

Configure su TV para encender o poner en modo de espera.

#### MUTE

Presione para silenciar el sonido. Presione nuevamente o presione VOL+ para salir del silencio.

#### BOTONES DE NÚMEROS

Presione 0-9 para seleccionar un canal de TV directamente cuando esté viendo TV. El canal se cambia después de 2 segundos.

Aplicable para introducir el número de página en modo de teletexto y así sucesivamente.

#### ATV/DTV

Cambie entre TV analógica y digital. Vuelve al programa visualizado anteriormente.

**S.MODE:** Presione para desplazarse a través de los distintos ajustes de sonido.

**SLEEP:** Seleccione la cantidad de tiempo antes de que el televisor se apague automáticamente.

**MTS :** Presione para buscar los modos NICAM.

**P.MODE:** Presione para desplazarse a través los diferentes ajustes de imagen.

**MENU:** Le permite navegar por los menús en pantalla.

**SOURCE:** Abra el menú principal, presione para mostrar las fuentes.

#### TECLA DE NAVEGACIÓN CENTRAL (▲/▼/◀/▶/ENTRE)

Le permite navegar por los menús en la pantalla y ajustar la configuración del sistema según sus preferencias.

**DISPLAY:** Presione para mostrar la fuente y la información del canal.

**EXIT:** Se sale del menú o submenú y cancela la función en curso (si aplica)

**TV/RADIO:** Cuando esté viendo un canal, le permite cambiar entre los modos TV y Radio. **GUIDE:** Inicia el EPG (Guía de Programación Electrónica). : Retroceso rápido en modo PVR o en el de Reproductor de Multimedia.

**TIME SHIFT:** Función del cambio de tiempo del canal DTV. : Reproducir en modo PVR o en el de Reproductor de Multimedia.

**CANCEL** Cuando se selecciona una página en el modo de texto, puede tardar algún tiempo antes de que esté disponible, presionando la tecla CANCEL lo regresará al modo de TV. Cuando se encuentre la página requerida, el número de página aparecerá en la parte superior de la imagen de TV, presione la tecla CANCEL para regresar al modo de texto para que usted navegue por esta página. : Capítulo anterior en el modo PVR o en el de Reproductor de Multimedia.

**INDEX:** Solicite la página de índice en el modo de teletexto.

: Abandona la función de reproducción en modo PVR o en el de Reproductor de Multimedia.

**SIZE:** Cambia el tamaño de la pantalla en modo Teletexto.

**REVEAL:** Revelar u Ocultar las palabras ocultas.

**BOTONES DE COLORES:** Teletex cambia las partes analógicas, la selección de elementos en el menú de las partes digitales y la práctica del MHEG5 en el menú de DVB.

**CH+/CH-:** Presione para explorar los canales.

**FAV/LIST:** presione para abrir la lista de favoritos y, luego usted puede seleccionar el canal favorito.

**ASPECT:** Seleccione la escala de la imagen.

: Avance rápido en modo PVR o en el de Reproductor de Multimedia.

**FREEZE:** presione para congelar la imagen.

**SUB PG:** Presione para acceder a la subpágina.

: Siguiente capítulo en modo PVR o en el de Reproductor de Multimedia.

**SUBTITLE:** Para mostrar y configurar el idioma de la DTV actual.

**HOLD:** Mantiene o deja ir para la visualización de la página actual.

**TEXT:** Enciende o apaga el teletexto.

**REC LIST:** Mostrar la lista grabada.

**REC:** La grabación comienza en el modo PVR.

**VOL+:** Subir el volumen.

**FREEZE:** Imagen fija

**VOL-:** Bajar el volumen

#### Instalación de la batería:

Retire la tapa del compartimento de las baterías situada en la parte posterior del control remoto deslizando la tapa hacia abajo y luego apagándola. Coloque dos baterías AAA dentro del compartimento con sus extremos + y - alineados como se indica.

No mezcle baterías viejas y nuevas o diferentes tipos de baterías. Deslice la tapa hasta que oiga el clic en su lugar.

#### Uso del Control Remoto:

A menos que se indique lo contrario, el mando a distancia puede operar todas las funciones del TV.

Siempre apunte el control remoto directamente hacia el sensor remoto situado en la parte delantera del TV.

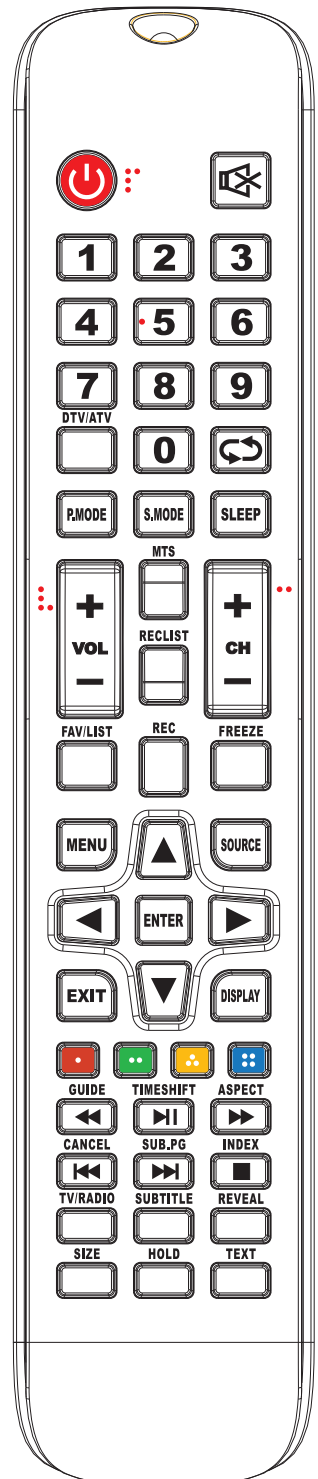

# CONTEÚDO

Informação relativa às precauções de segurança.....	2
Precauções de segurança importantes.....	3
Instalação do suporte.....	4
Botões da TV e as entradas da interface.....	5
Entradas da interface .....	5
Instalação e ligação da TV .....	6
Instrução de instalação do suporte da TV .....	6
Configurações iniciais.....	7
Menu principal.....	8
Definição da palavra-passe.....	9
Modo Hotel mode .....	10
Função Auxiliar para Deficientes Visuais e Auditivos .....	10
Ajuda.....	11
Controle remoto.....	12

# Informação relativa às precauções de segurança

## CAUTION

RISK OF ELECTRIC SHOCK  
DO NOT OPEN

O presente dispositivo funciona com alta tensão. Para reduzir o risco do choque elétrico, não remova o painel do corpo, recorra à ajuda do técnico qualificado.

**Se a TV foi danificada ou a instalação foi feita de modo incorreto – existe o risco do choque elétrico, não tente abrir o corpo da TV sozinho, para reparar tem que recorrer à ajuda do especialista.**



**Ponto de exclamação dentro do triângulo indica que a documentação do dispositivo contém as instruções importantes de manutenção e exploração técnica.**

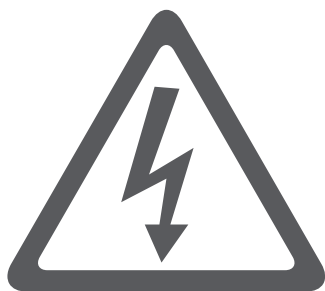

### **Aviso**

**O símbolo do relâmpago dentro do triângulo avisa o utilizador que alta voltagem que constitui o risco do choque elétrico está presente dentro do presente dispositivo.**

# Precauções de segurança importantes

1. Leia o manual.
2. Guarde o manual.
3. Fique atento a todos os avisos.
4. Siga todas as instruções.
5. Não utilize o presente dispositivo quando está perto de água.
6. Limpe apenas com um pano seco.
7. Não impeça que o fluxo de ar entre dentro do dispositivo, bloqueando os orifícios de ventilação.
8. Não instale este dispositivo perto de fontes de calor, tais como radiadores, aquecedores, fogões ou outros aparelhos (incluindo amplificadores) que produzem calor.
9. Não viole as funções de segurança do plugue bipolar ou plugue de aterramento. O plugue bipolar tem dois pinos, um dos quais é mais largo do que outro. O plugue de aterramento tem dois pinos comuns e o terceiro pino de aterramento. O contacto largo ou contacto de aterramento do plugue serve para garantir a sua segurança. Se o plugue não entra na tomada, consulte um electricista para trocar o plugue ou a tomada antiga.
10. Não pise nem dobre o cabo de alimentação, especialmente no local de conexão, junto à tomada elétrica ou saída do cabo do dispositivo.
11. Utilize apenas os dispositivos adicionais que estão autorizados pelo fabricante.
12. Fixe o dispositivo só no carrinho, suporte, tripé ou mesa indicados pelo fabricante ou vendidos junto com o dispositivo. Se usar o carrinho, tenha cuidado ao mover o dispositivo, porque o carrinho pode tombar.



13. Desligue o dispositivo da tomada durante tempestades de raios ou quando não for utilizado por um longo período de tempo.

Aviso:

14. Para evitar o risco de inflamação ou choque elétrico, não exponha o dispositivo nos locais que têm líquidos ou humidade.
15. O cabo de alimentação é utilizado para desligar o dispositivo. O acesso ao cabo deve ser fácil.
16. A tomada deve estar perto do dispositivo e de fácil acesso.
17. Este dispositivo nunca deve ser colocado nas estantes de livros e prateleiras, se a ventilação suficiente lá não for assegurada ou as instruções do fabricante não forem seguidas.
18. O dispositivo não deve ser exposto aos pingos e salpicos. Os recipientes com água, por exemplo, vasos de flores não devem ser colocados acima do dispositivo.



19. Não coloque as fontes de perigo acima do dispositivo (ex.: recipientes com líquidos, velas acesas).
  20. Montagem na parede ou teto - O dispositivo deve ser colocado na parede ou teto em conformidade com as recomendações do fabricante.
  21. Nunca coloque a TV, Controle Remoto e pilhas perto da lareira ou outras fontes de calor inclusive os raios solares diretos. Para evitar a propagação do fogo, mantenha sempre as velas ou outras fontes de fogo afastadas da TV, Controle Remoto e pilhas.
  22. Para assegurar o funcionamento normal, não ligue na entrada USB os dispositivos com a potência maior de 0.5 A.
- O presente manual de manutenção técnica é destinado para os especialistas qualificados. Para reduzir o risco do choque elétrico, não se mexa no dispositivo e não faça nada que não for descrito no presente manual do utilizador se não possuir da respetiva qualificação.
23. A bateria não deve ser exposta aos raios solares diretos, fogo e outras fontes de calor.
  24.  O presente dispositivo pertence à Classe II de aparelhos elétricos com isolamento duplo, por isso não precisa do aterramento.
  25. A temperatura máxima para utilização do dispositivo – 35 graus, altura máxima – 2000 metros.

# Instalação do suporte

## Como fixar a TV na parede

1. Primeiro ponha a TV encima da mesa, estenda o pano macio para não arranhar o ecrã.
2. Utilize o desandador para remover os parafusos que ficam no suporte inferior (a direção está indicada pela seta, veja a Fig. 1) Retire o suporte inferior (remova os parafusos e suporte com cuidado).
3. Faça um suporte que pode ser montado na parede de acordo com os tamanhos indicados pelas setas na Fig. 2 e 3.
4. Perfure quatro buracos na parede de modo correto (o tamanho só para informação) e insira quatro parafusos. (itens adicionais).
5. De acordo com a figura 4, aperte com o desandador os parafusos para o painel traseiro da TV e pendure a TV na parede.

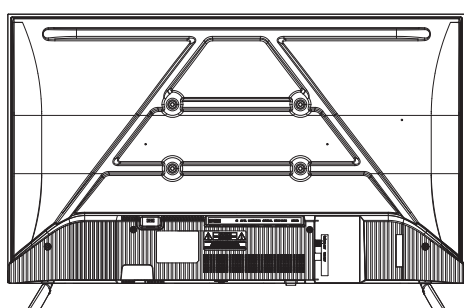

1

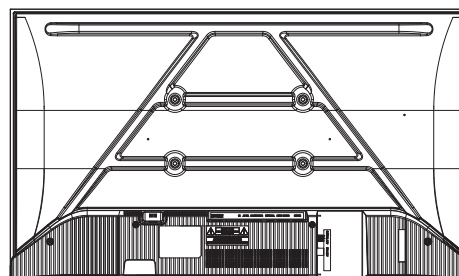

2

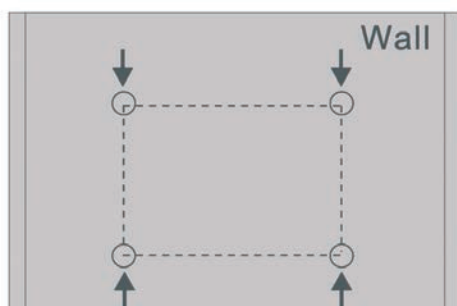

3

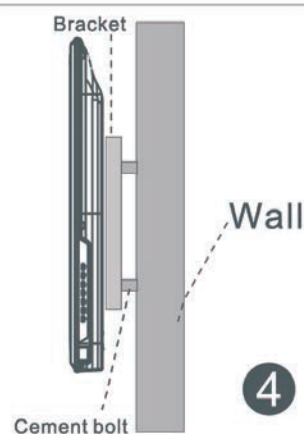

4

### Nota:

1. O suporte fixado na parede é uma peça adicional.
2. Ao instalar a TV, certifique-se que ao redor e em frente não há móveis ou outros objetos estranhos que podem incomodar, mantenha a distância deles.
3. Ao instalar a TV, peça o assistente para fixá-la para evitar problemas.
4. As imagens relativas à instalação – servem apenas para informação.
5. Siga a instrução de colocação do suporte da TV.
6. Utilize o suporte que está incluído no pacote para montagem na parede.

# Botões da TV e entradas da interface

## Botões da TV

Nota: a seguir pode ver apenas o esquema funcional, a posição e localização real pode variar de acordo com o modelo.



**Display \ Esconder o ícone de tecla:** Quando há nenhum ícone de tecla aparecer, clique a tecla, o ícone de tecla vai aparecer como imagem mostrada acima, o ícone de tecla vai desligar automaticamente depois de 5 segundos de inactividade.

**Seleção de Ícone:** Clique brevemente a tecla, mova o laço para direito, seleccione o ícone.

**Seleção de função de ícone:** Clique prolongadamente a tecla para alcançar a função de ícone seleccionado.

### Descrição de Ícone:

 : Ícone de Desligação: Corresponder à tecla de “POWER” de remoto.

 : Ícone de Menu: Corresponder à tecla de “Menu” de remoto.

 : Ícone de Recurso: Corresponder à tecla de “SOURCE” de remoto.

 : Ícone de CH+: Corresponder à tecla de “CH+” de remoto.



 : Ícone de CH-: Corresponder à tecla de “CH-” de remoto.

 : Ícone de Volume +: Corresponder à tecla de “VOL+” de remoto.

 : Ícone de Volume -: Corresponder à tecla de “VOL-” de remoto.

## Entradas da interface

Nota: a seguir pode ver as entradas diferentes da interface, a posição e localização real delas pode variar de acordo com o modelo.

	<b>Mini AV</b> Porta de entrada de TV para conectar o cabo Mini AV		<b>Entrada USB</b> Conecte o dispositivo USB para reproduzir os ficheiros multimédia.
	<b>CI FENDA</b> CI de entrada de leitor de cartão (interface comum) este precisa de CAM (módulo de acesso condicional) usado para pagar TV.		<b>Saída óptica</b> Conecte o receptor SPDIF.
	<b>HDMI entrada</b> Entrada de sinal digital deligador de HDMI video		<b>Saída do auricular</b> Quando os auriculares estão ligados, os altifalantes estão desactivados
	<b>ANT 75Ω / ANT 75Ω (S2)</b> Ligue a entrada de TV antena/cabo (75/VHF/UHF)		

# Instalação e ligação da TV

## Instale a TV

Para colocar a sua televisão num lugar firme que possa suportar o peso da televisão.

Para evitar o perigo, não coloque a TV perto de água ou local de aquecimento (como luz, vela, máquina de aquecimento), não bloqueie a ventilação na parte de trás da TV.

## Ligar antena e energia

1. Ligar o cabo da antena à tomada da antena na parte de trás da televisão.
2. Para ligar o cabo de alimentação da TV (AC 100-240V~ 50/60Hz). O cabo de alimentação anexado é apenas para este modelo.

## Ligar a TV

3. Ligar a fonte de alimentação, entrar no modo standby (luz vermelha), premir o botão de alimentação do televisor ou o botão de alimentação do telecomando para luminar no televisor.

**Nota:** Se o modelo tiver uma ranhura para cartão CI na parte superior e incluir uma ficha de silicone na embalagem, insira a ficha de silicone na ranhura quando não estiver a utilizar nenhum cartão CI. Não é necessária qualquer ação para modelos com ranhura, mas sem tampão de silicone.

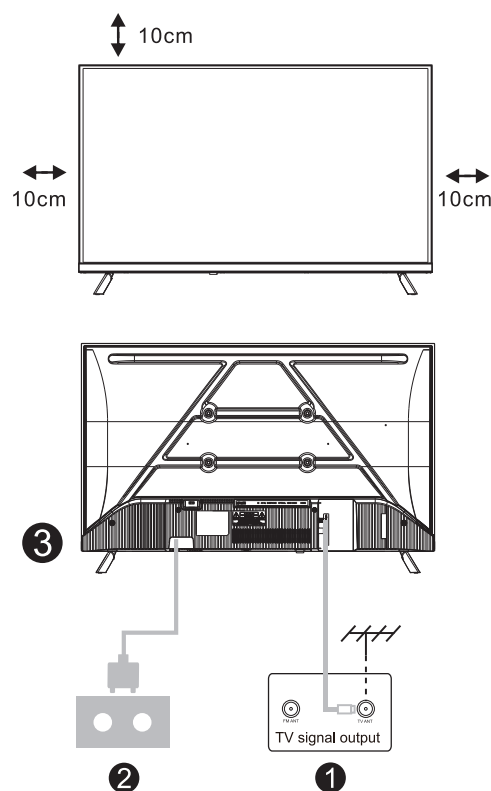
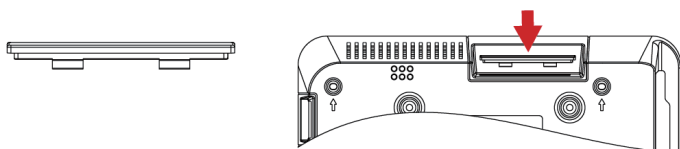

**Nota:** Os desenhos são apenas para a informação.

# Instrução de instalação do suporte da TV

1. Abra a caixa, retire a TV, acessórios e suporte (alguns modelos não têm suporte).
2. Para evitar danos da TV, estenda o pano macio e ponha a TV com o ecrã virado para o pano, conecte a base do suporte à TV com parafusos.
3. Junte o suporte com parafusos e fixe na TV.
4. A instalação é completa.

## Nota:

Os desenhos servem apenas para informação. Por favor, preste atenção às particularidades do seu suporte.

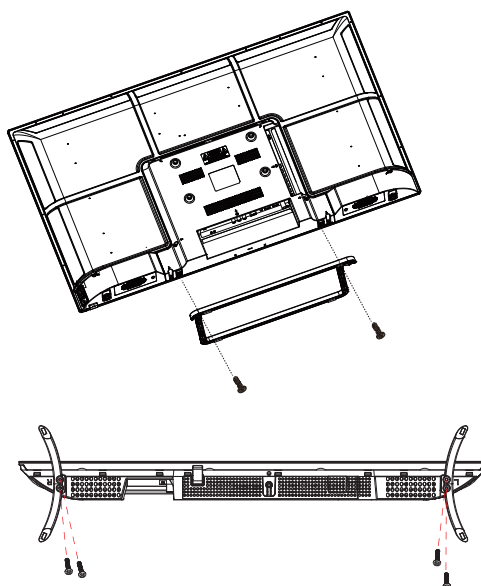

# Configurações iniciais

Conecte o cabo de radiofrequência (RF) à entrada "RF-In" e à entrada da antena.

## Escolhe o idioma

Pressione o botão ◀ / ▶ para selecionar o idioma do menu e das notificações.

## Escolhe o país

Pressione o botão ▼ / ▲ para abrir o menu e selecionar o país.

Pressione o botão ◀ / ▶ para escolher o seu país.

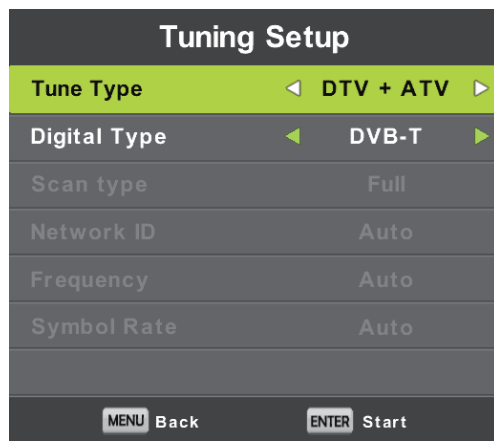
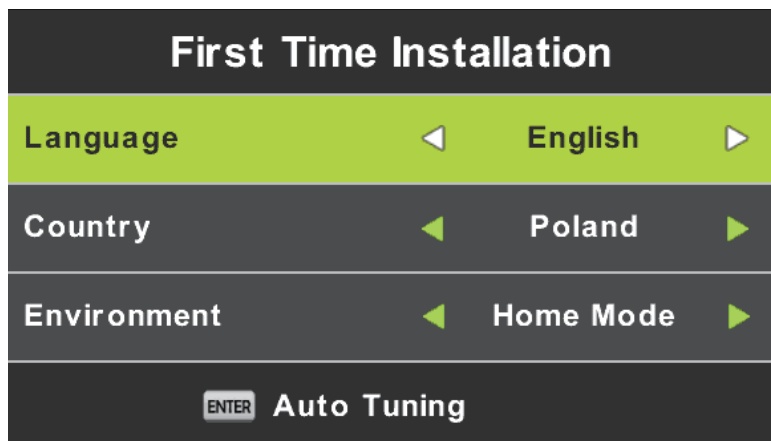

## Configuração automática

O primeiro tipo de configurações – ATV, pressione o botão Menu, a seguir o botão com seta apontada à esquerda para ignorá-lo.

O segundo tipo de configurações – DTV, pressione o botão Menu, a seguir o botão com seta apontada à esquerda para ignorá-lo.

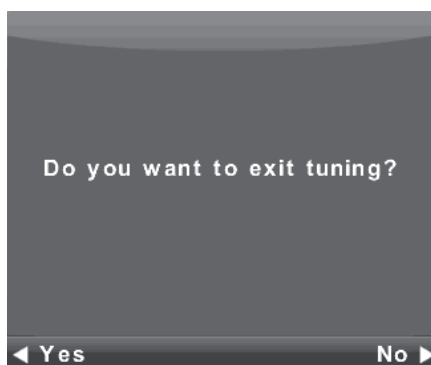
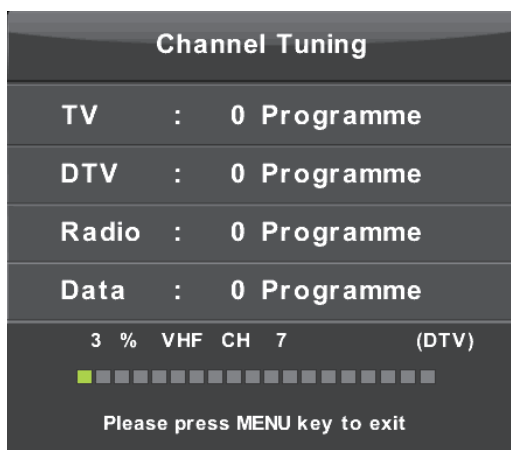
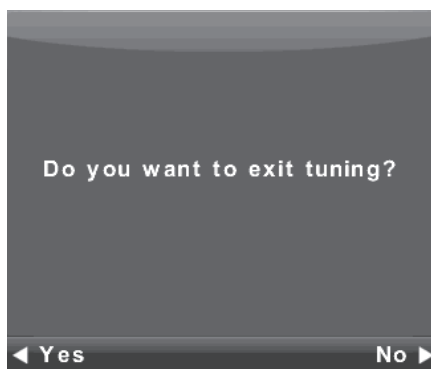
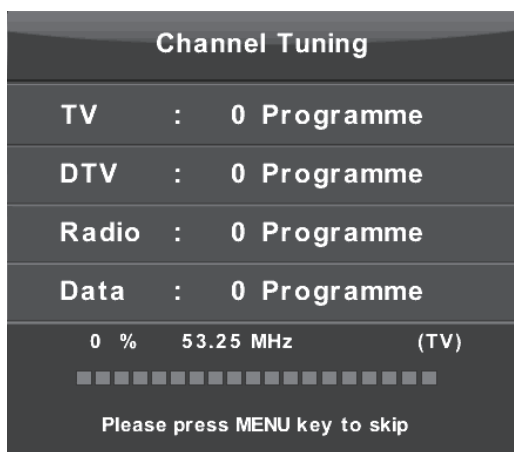

# Menu do canal

Pressione o botão MENU para exibir o menu principal.  
Imprensa ◀/▶ botão para selecionar CANAL no menu principal.



## Sintonia Automática

Pressione o botão ▲/▼ para selecionar Sintonia Automática e, em seguida, pressione o botão **Enter**/▶ para entrar.

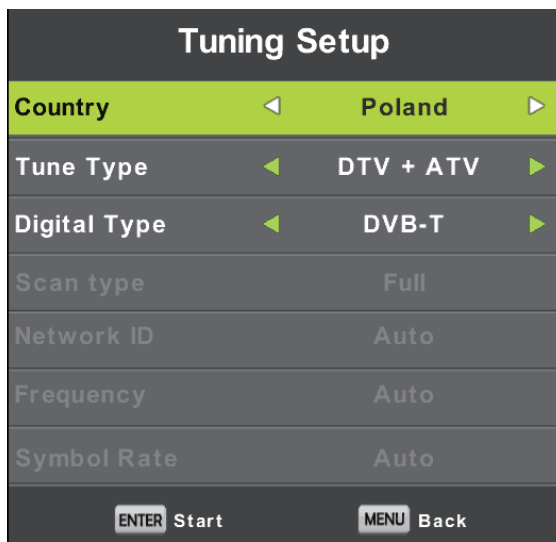

## Editar programa

Pressione o botão ▲/▼ para selecionar Editar programa, em seguida, pressione o botão **Enter** para entrar no submenu.

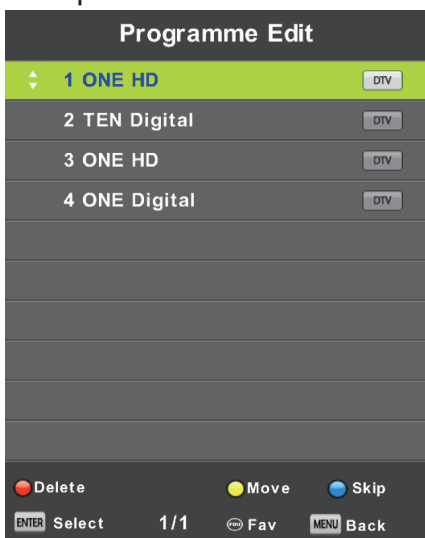

A tecla de três cores é a tecla de atalho para programar o canal.

Primeira imprensa ▲/▼ para destacar o canal que você deseja selecionar, em seguida:

Pressione o botão **Vermelho** para excluir o programa da lista.

Pressione o botão **Amarelo** para mover o canal na lista.

Pressione o botão **Azul** para pular o canal selecionado.

Pressione o botão Favorito para adicionar ou remotar o canal à sua lista favorita.

(Seu aparelho de TV pulará o canal automaticamente ao usar CH+/- para visualizar os canais.)

# Bloquear Menu

Pressione o botão **MENU** para exibir o menu principal.  
Imprensa ◀/▶ botão para selecionar **Bloquear** no menu principal.



1. Pressione o botão ▼ / ▲ para selecionar a opção que deseja ajustar no menu **LOCK SYSTEM**.
2. Pressione o botão **Enter** / ◀/▶ para ajustar.
3. Depois de terminar o ajuste, pressione o botão **MENU** para voltar ao menu anterior.

## Sistema de bloqueio

Pressione o botão ▼ / ▲ para selecionar Bloqueio do Sistema, em seguida, pressione o botão **Enter** para tornar as seguintes 3 opções válidas.

A senha padrão é 0000/8888, e se esquecer o que você definiu, ligue para o centro de serviço.

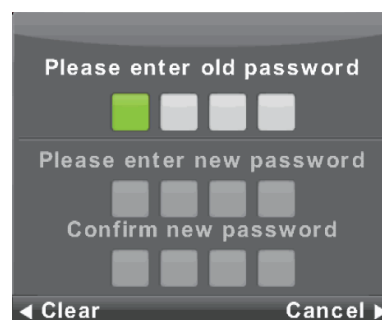
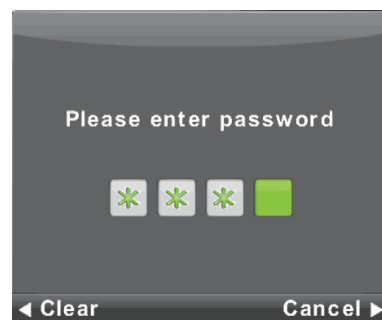

## Definir senha

Pressione o botão ▼ / ▲ para selecionar Definir senha, em seguida, pressione o botão **Enter** para entrar no submenu para definir nova senha.

## Bloqueio de Canais

Pressione o botão ▼ / ▲ para selecionar **Bloqueio de Canais**, em seguida, pressione o botão **Enter** para entrar no submenu para selecionar.

Pressione o botão **Verde** para bloquear ou desbloquear o canal



## Controlo Parental

Pressione o botão ▼/▲ para seleccionar Controlo Parental e, em seguida, pressione o botão **Enter** para entrar no submenu e seleccionar a idade adequada para os seus filhos.

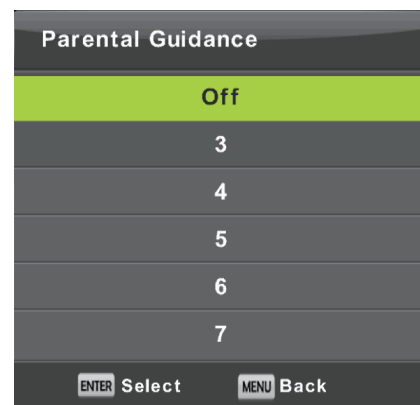

## Modo Hotel (requer suporte ao Modo Hotel)

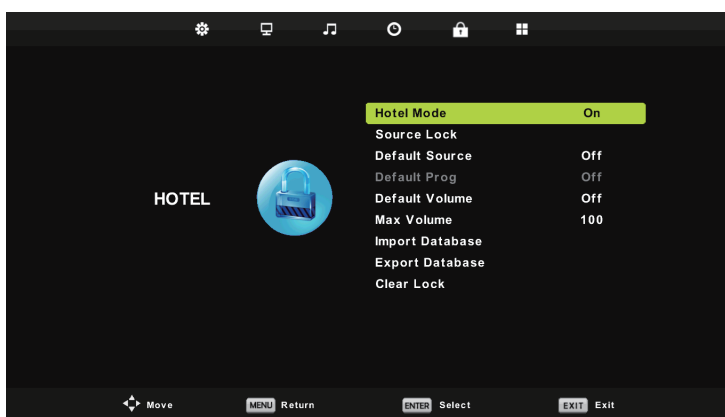

1. Pressione o botão ▼/▲ do controle remoto para seleccionar o modo hotel no menu Bloqueio.
2. Pressione o botão **Enter** do controle remoto para entrar no submenu.
3. Após concluir os ajustes, pressione o botão **MENU** para salvar e retornar ao menu anterior.

## Função Auxiliar para Deficientes Visuais e Auditivos

Determinadas funcionalidades requerem suporte da fonte de vídeo e podem variar dependendo da versão do sistema e do modelo do dispositivo. A funcionalidade real pode ser diferente das especificações. Consulte o produto adquirido para obter detalhes.



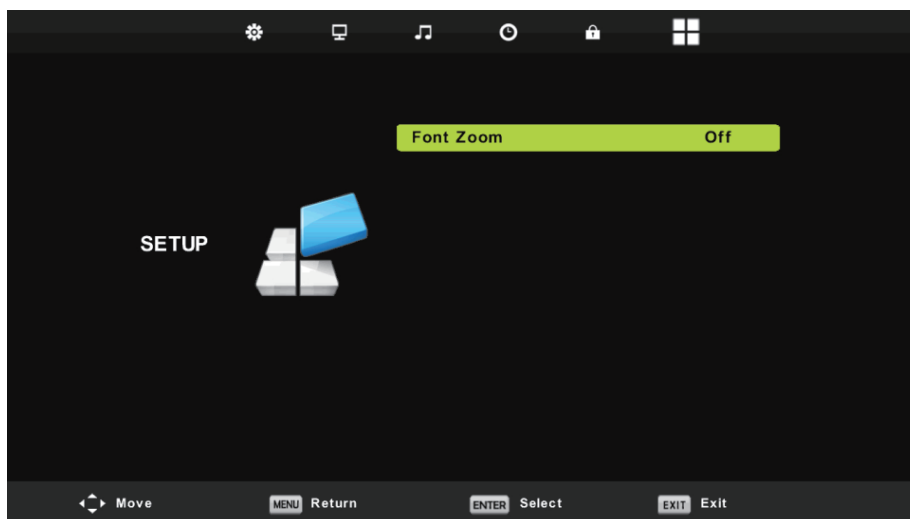

## 1. Função para Deficientes Auditivos

Introdução: A função para deficientes auditivos (assistência auditiva) na televisão digital é uma tecnologia de apoio concebida especificamente para utilizadores com deficiência auditiva, com o objetivo de ajudar os utilizadores a compreender melhor o conteúdo televisivo através de legendas visuais.

**Como ativar: menu -> Definições -> Deficientes Auditivos**

## 2. Configurando as preferências do utilizador

Introdução: Defina a correção de cor, contraste e tamanho da letra, cursor de focagem, etc.  
 Instruções de operação: Definições -> Acessibilidade -> Legendas permite definir o tamanho e o foco da fonte. Definições -> Acessibilidade -> Texto em Alto Contraste permite definir o contraste da fonte.

**Como ativar: menu -> Definições -> Zoom da Fonte**

**Multimédia:**

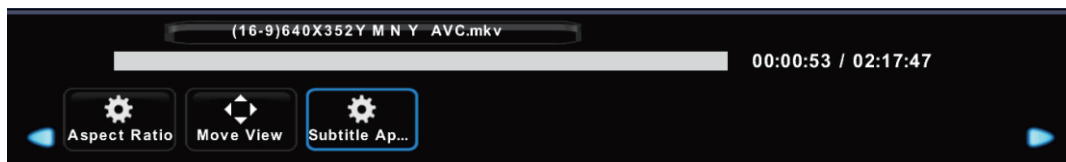

Em Multimédia: Ao reproduzir vídeos com legendas, utilize esta funcionalidade para alternar o tamanho e a cor das legendas.

# Ajuda

Não há alimentação	<ul style="list-style-type: none"> <li>• Verifique se o cabo de alimentação está ligado. Se continuar assim, retire o cabo e ligue em um minuto. Ligue TV novamente.</li> </ul>
O sinal é recebido de modo incorreto	<ul style="list-style-type: none"> <li>• Imagem dupla ou com perturbações no caso da presença dos edifícios altos ou montanhas ao redor da TV. Você pode ajustar a imagem manualmente: leia as instruções sobre ajustamento do sinal ou mude a direção da antena exterior.</li> <li>• Se utilizar a antena interior, em algumas circunstâncias a receção do sinal pode ser dificultada. Portanto, Você pode mudar a direção da antena para ajustar a imagem. Se não conseguir alterar a qualidade da imagem, tem que usar a antena exterior.</li> </ul>
Não há imagem	<ul style="list-style-type: none"> <li>• Verifique se a antena está conectada a TV de modo correto.</li> <li>• Tente escolher outros canais para verificar se é um problema do próprio televisor.</li> </ul>
Vídeo sem som	<ul style="list-style-type: none"> <li>• Aumente o volume</li> <li>• Verifique se o modo silencioso está ligado ou não, e pressione o botão Desligar o som para reiniciar o modo de som.</li> </ul>
Há som mas não há imagem, ou existe um problema com a cor	<ul style="list-style-type: none"> <li>• Aumente o contraste e brilho</li> </ul>
Imagem parada com ruído	<ul style="list-style-type: none"> <li>• Verifique se a antena está conectada a TV de modo correto.</li> </ul>
Interferências e aparecimento das linhas horizontais	<ul style="list-style-type: none"> <li>• Aspirador e secador de cabelo podem interferir no funcionamento dos aparelhos elétricos. Desligue todos aparelhos elétricos deste género.</li> </ul>
O Controle Remoto não funciona	<ul style="list-style-type: none"> <li>• Verifique se a embalagem plástica foi removida do Controle remoto. Tente usar o Controle remoto da distância mais próxima. Verifique se as pilhas foram colocadas de modo correto ou troque as pilhas.</li> <li>• TV vai passar para o modo STANDBY, se dentro de alguns minutos o Controle Remoto não começar a funcionar.</li> </ul>
Não há vídeo no modo PC	<ul style="list-style-type: none"> <li>• Verifique se o cabo do monitor está conectado a <b>HDMI</b> de modo correto.</li> <li>• Verifique se o cabo do monitor foi torcido ou não.</li> </ul>
Cintilação vertical no modo PC	<ul style="list-style-type: none"> <li>• Entre no menu principal, utilize o regulador de ruídos de frequência clock da imagem para remover as linhas verticais.</li> </ul>
Rupturas horizontais no modo PC	<ul style="list-style-type: none"> <li>• Ajuste o som no menu principal para apagar as rupturas horizontais das linhas.</li> </ul>
O ecrã é muito escuro ou muito claro. (modo PC)	<ul style="list-style-type: none"> <li>• Ajuste o contraste ou brilho no menu principal.</li> </ul>
Função PC não funciona	<ul style="list-style-type: none"> <li>• Verifique se as configurações de PC são compatíveis com a resolução do ecrã</li> </ul>
Rupturas das linhas quando está conectado à entrada RCA	<ul style="list-style-type: none"> <li>• Utilize o cabo de alta qualidade.</li> </ul>
O problema ainda existe	<ul style="list-style-type: none"> <li>• Desligue o cabo de alimentação, aguarde 30 seg., e ligue novamente. Se o problema continuar assim, não tente reparar TV sozinho, recorra à ajuda do centro de serviço.</li> </ul>

## Controle Remoto

**POWER:** Ajuste a sua TV para ligar ou para o modo de espera

**MUTE:** Pressione para cortar o som. Pressione outra vez ou VOL+ para som voltar.

**0-9 :** Pressione 0-9 para selecionar o canal durante visualização.

O canal mudará após 2 segundos. Aplicável no teletexto e etc.

**DTV/ATV:** Alterar entre TV Analógica e Digital.

**↶:** Mudar para programa anterior

**S.MODE:** Pressione para alterar entre as várias definições de som.

**SLEEP:** Selecione o tempo até TV se auto-desligar automaticamente

**MTS:** Pressione para procurar modos NICAM

**P.MODE:** Pressione para alterar entre as várias definições de imagem

**MENU:** Permite navegar no menu no ecrã

**SOURCE:** Abra o menu principal, pressione para lista de fontes

**ENTER:** Permite navegar no menu no ecrã e ajustar definições do sistema como preferir

**EXIT:** Sair do menu ou submenu e cancelar operação em curso (se aplicável)

**DISPLAY:** Pressione para mostrar informação da fonte ou canal

**VOL+/VOL- :** Pressione para aumentar ou diminuir nível de volume

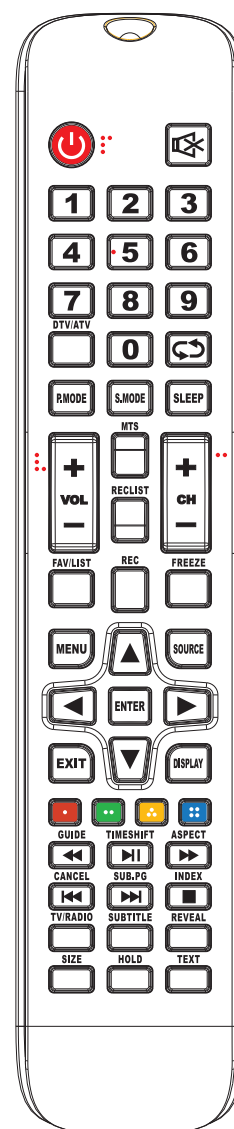

### Instalação de bateria:

Remova a tampa na parte de trás do comando deslizando para baixo e tirando. Coloque duas pilhas AAA no compartimento com os terminais + e – alinhados como indicado. Não misture pilhas esgotadas e novas, nem diferentes tipos de pilhas. Deslize a tampa até ouvir clicar.

### Usando o Comando:

Caso seja indicado o contrário, o comando pode ser usado em todas as funções da TV.

Aponte sempre o comando diretamente para o sensor da TV

## Controle Remoto

**TV/RADIO** : Durante visualização de canal, permite alterar entre modos TV e Rádio.

**GUIA**: 1. Inicia o EPG (Guia de Programa Electrónico).

2. Retrocede rapidamente em modo PVR ou Media Player

**TIMESHIFT**: 1. Função de alteração de tempo num canal DTV.

2. Iniciar em modo PVR ou Media Player

**CANCEL**: 1. Quando uma página é seleccionada em modo texto, pode demorar algum tempo até

ficar disponível, pressionando a tecla CANCEL voltará para mod

TV. Quando uma página não é

encontrada, o número da página aparecerá no topo do ecrã,

pressionando a tecla CANCEL voltará para modo texto para

poder navegar na página. 2. Capítulo anterior em modo PVR

ou Media Player

**INDEX**: 1. Mostrar página index no modo teletexto. 2. Sair da

função de reprodução em modo PVR ou Media Player

**SIZE**: Altere o tamanho do ecrã no modo teletexto.

**REVEAL**: Mostrar ou esconder palavra escondidas.

**TECLAS COLORIDAS**: Teletexto altera na parte analógica, nos

itens de selecção no menu da parte digital, e a prática de

MHEG5 no menu DVB.

**CH+/CH-**: Pressione para mudar canais.

**FAV/LIST**: Pressione para abrir lista de favoritos e depois

pode seleccionar canal favorito

**ASPECT**: 1. Selecione a escala de imagem. 2. Avançar

rapidamente em modo PVR ou Media Player

**FREEZE**: Pressione para congelar imagem

**SUB.PG**: 1. Pressione para aceder a subpágina.

2. Próximo capítulo modo PVR ou Media Player

**SUBTITLE**: Para mostrar e definir a língua do DTV corrente

**HOLD**: Pressione para ficar ou sair da página presente no ecrã.

**TEXT**: Alterar entre teletexto ligado ou desligado.

**RECLIST**: Mostrar lista gravada

**REC**: Iniciar gravação em modo PVR.

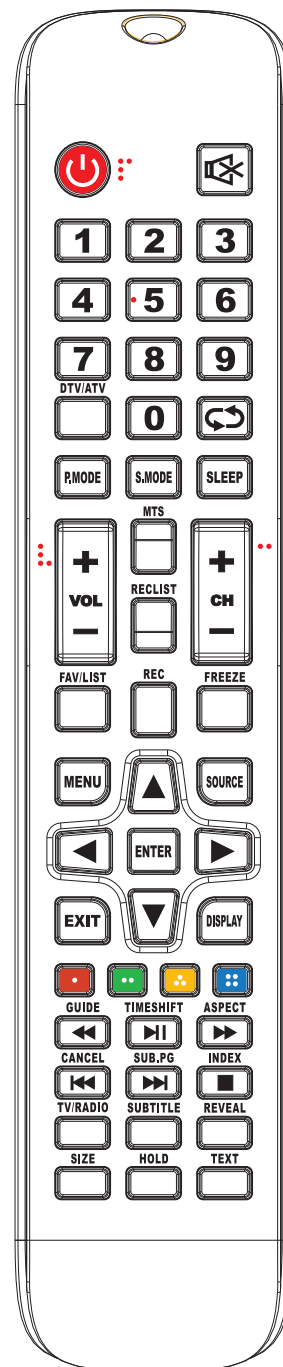

## Tartalomjegyzék

### E őkészítési útmutató

Biztonsági információk.....2

Fontos biztonsági óvintézkedések.....3

### A TV telepítése és csatlakoztatása

A TV-állvány összeszerelése.....4

TV gombjai és csatlakozófelülete.....5

A TV telepítése és csatlakoztatása.....6

ATV állvány telepítési utasítása.....6

### TV menü

Első telepítés.....7

Főmenü műveletek.....8

Zárolás menü.....9

Zárolási Rendszer.....9

Csatorna zárolása.....10

Látássérültek és hallássérültek számára készült segédfunkció ..... 11

### Egyéb információk

Súgó.....12

Tvirányító ..... 13



A jelen használati utasítás csak referenciaként szolgál.

## Biztonsági információk



**Vigyázat**  
**ÁRAMÜTÉS VESZÉLYE**  
**NE NYISSA KI**

A termék működése során magasfeszültséget használ. Az áramütés kockázatának csökkentése érdekében ne vegye le a készülék fedelét, a javítást bízza szakképzett szerelőre.

Ha a TV-n komoly változtatásra vagy javításra van szükség, fennáll az áramütés veszélye, ezért ne kísérelje meg saját maga a TV karbantartását, hanem bízza azt a szakszervizre.

	<p>Az egyenlő oldalú háromszögben található felkiáltójel szimbóluma figyelmezteti a felhasználót, hogy a készülék dokumentációjában fontos információ található.</p>
	<p>Figyelmeztetés:          Az egyenlő oldalú háromszögben található villám szimbólum figyelmezteti a felhasználót, hogy a készülék belsejében szigetetlen veszélyes feszültség található, amely elég erős ahhoz, hogy áramütéssel személyi sérülést okozzon.</p>

## Fontos biztonsági óvintézkedések

- 1) Olvassa el ezeket az utasításokat.
  - 2) Tartsa be ezeket az utasításokat.
  - 3) Tartsa be az összes biztonsági utasítást.
  - 4) Kövesse az utasításokat.
  - 5) Ne használja a készüléket víz közelében.
  - 6) Csak száraz ruhával takarítsa.
  - 7) Ne zárja el a szellőzőnyílásokat. A gyártó utasításai szerint helyezze el.
  - 8) Ne helyezze közel hőforráshoz, például radiátorokhoz, hőtárolókhoz, kályhához vagy más, hőt termelő berendezéshez (ideértve az erősítőket is).
  - 9) Ne hagyja figyelmen kívül a polarizált vagy földelt konnektorok biztonsági funkcióit. A polarizált konnektornak két nyílása van, az egyik nagyobb, a másik kisebb. A földelt konnektornak két nyílása, és egy harmadik, földelőnyílása van. A harmadik nyílás vagy a széles rész az Ön biztonsága érdekében van elhelyezve. Ha a készülék csatlakozója nem illik az Önnél található konnektorba, bízzon meg egy villanyszerelőt, hogy cserélje ki a konnektort.
  - 10) Megfelelő módon védje az elektromos kábelt attól, hogy rálépjenek, becsípődjön, különösen a konnektor és azon pont közelében, ahol a kábel kilép a készüléktől.
  - 11) Csak a gyártó által meghatározott csatlományokat/kiegészítőket használja.
  - 12) Csak a gyártó által meghatározott, vagy a készülékkel együtt kapott tartót, állványt, háromlábát, kart vagy asztalt használja. Ha tartót használ, ügyeljen, hogy amikor együtt mozgatja a készüléket és a tartót, az ne borulhasson fel.
- 13) Villámlás esetén, vagy ha hosszú ideig használaton kívül van, húzza ki a készüléket.
- Vigyázat:
- 
- 14) Az áramütés kockázatának csökkentése érdekében ne tegye ki a készüléket esőnek vagy nedvességnek.
  - 15) A fő csatlakozó segítségével a készülék áramtalanítható, és az áramtalanító eszköznek mindig elérhetőnek kell lennie.
  - 16) A csatlakozót a készülék közelében kell elhelyezni, és könnyen elérhetőnek kell lennie.
  - 17) Soha ne helyezze el a terméket beépítve, például könyvespolcra vagy tartókeretbe, ha a megfelelő szellőzés nincs biztosítva, csak olyan módon, ahogy a gyártói kézikönyv megengedi.
  - 18) A készüléket nem szabad csöpögő vagy fröccsenő folyadéknak kitenni, nem lehet folyadékkal töltött tárgyat (pl. vázát) tartani rajta.
  - 19) Ne helyezzen semmilyen veszélyforrást a készülékre (pl. folyadékkal töltött tárgyat, égő gyertyát).
  - 20) Fali és mennyezeti tartó - A készüléket csak a gyártó által ajánlott módon lehet a falra vagy a mennyezetre rögzíteni.
  - 21)  Soha ne helyezze a TV-t, a távirányítót vagy az elemeket nyílt láng vagy más hőforrás közelébe, ideértve a közvetlen napsugárzást is. A tűz áttérjedését megelőzendő, a gyertyákat és más nyílt lángot mindig tartsa távol a TV-től, a távirányítótól és az elemektől.
  - 22) Az USB terminált a normál működés során 0,5A-ral kell tölteni.
- Az alábbi javítási utasítások csak a képezett szakembereknek szólnak. Az áramütés kockázatának csökkentése érdekében ne végezzen semmilyen javítást a készüléken a használati utasításban leírtakon kívül, kivéve, ha ehhez megfelelő képzettséggel rendelkezik.
- 23) Az elemet tilos túlzott hőnek, például napsugárzásnak, tűznek, vagy ezekhez hasonlóknak kitenni.
  - 24)  A készülék II. osztályú, vagy kettős szigetelésű elektromos berendezés. Felépítése nem teszi szükségessé az elektromosan földelt biztonsági csatlakozást.
  - 25) A maximális környezeti hőmérséklet a használat során 35 fok. A maximális tengerszint feletti magasság 2000 méter.

## A TV-állvány összeszerelése

### A TV felszerelése a falra

1. Helyezzen puha rongyot egy asztalra és óvatosan helyezze rá a TV-t, hogy ne karcoldjon meg a képernyője.
2. Csavarhúzó segítségével távolítsa el az alsó állványra rögzített csavarokat (a nyíl irányában, lásd az 1. képet).  
Vegye le az alsó állványt (óvatosan távolítsa mind a csavarokat, mind az alsó állványt).
3. Állítson be egy fali rögzítésre alkalmas állványt a 2. és 3. képen szereplő nyilaknak megfelelő méretre.
4. Fúrjon négy megfelelő lyukat a falra (a méret csak illusztráció), és tegyen bele négy csavart (opcionális tartozék).
5. A 4. lépésnek megfelelően csavarhúzó segítségével rögzítse a csavarokat a TV hátulján, majd függesse fel a TV-t a falra.

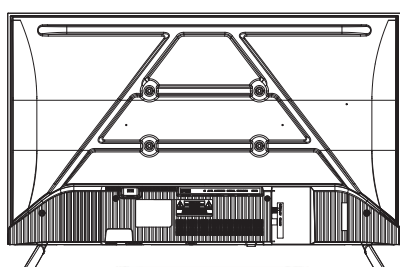

1

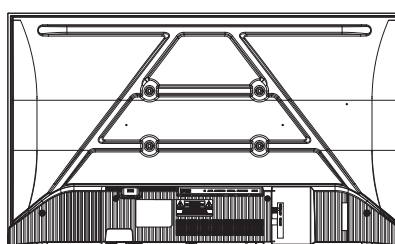

2

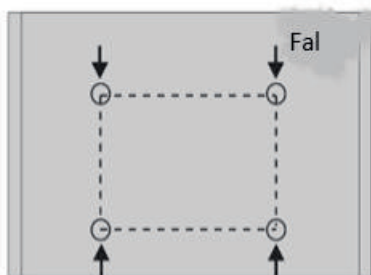

3

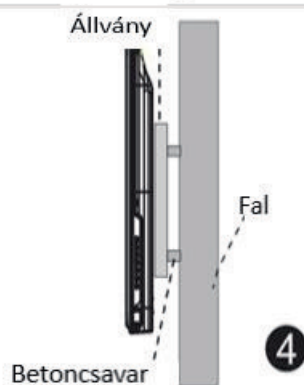

4

### Megjegyzés:

1. A falra rögzíthető állvány opcionális tartozék.
2. Amikor összeszereli a TV-t, ne legyenek körülötte vagy előtte más tárgyak, és a szerelés során végig tartsa távol más tárgyaktól.
3. A TV összeszerelését bízza szakemberre a veszélyek elkerülése érdekében.
4. A rögzítést ábrázoló kép csak illusztrációként szolgál.
5. Tartsa be az állvány használati utasításait a TV felszerelése során.
6. A tartóállvány felszereléséhez használjon a VESA rendszerrel kompatibilis fali rögzítőkészletet.

## TV gombjai és csatlakozófelülete

### TV gombok

Megjegyzés: Az alábbiakban bemutatott ábrák vázlatként szolgálnak, a különböző modellek kismértékben különbözhetnek.

**TV gombok (Egy kulcs):**

Megjegyzés: A legfontosabb utasítások az alábbiak:









**Kijelző \ Elrejtés gomb:** Ha nem jelenik meg a gomb ikon, nyomja meg a gombot, és a gomb ikon megjelenik, ahogy a fenti kép mutatja. Az ikon automatikusan eltűnik 5 másodperc inaktivitás után.

**Ikonválasztás:** Röviden nyomja meg a gombot, mozgassa a hurkot jobbra és válassza ki az ikont.







**Ikon funkció kiválasztása:** Hosszan nyomja meg a gombot, hogy elérje a kiválasztott ikon funkcióját.

**Ikonok leírása:**

-  : **Kikapcsolás ikon:** A távirányító "POWER" gombjának megfelelő.
-  : **Menü ikon:** A távirányító "MENU" gombjának megfelelő.
-  : **Source ikon:** A távirányító "SOURCE" gombjának megfelelő.
-  : **CH + ikon:** A távirányító "CH +" gombjának megfelelő
-  : **CH- ikon:** A távvezérlő "CH-" gombjának megfelelő.
-  : **Volume + ikon:** A távirányító "VOL +" gombjához igazítva.
-  : **Volume - ikon:** A távvezérlő "VOL-" gombjának megfelelő.

### Csatlakozófelület

Megjegyzés: Az alábbiakban bemutatott csatlakozófelület a különböző modelleken kismértékben különbözhet.

	<b>Mini AV</b> TV bemeneti port a csatlakoztatáshoz a Mini AV kábel		<b>USB bemenet</b> Ide kell csatlakoztatni az USB-eszközt a médiafájlok lejátszásához.
	<b>CI-KÁRTYA NYÍLÁS</b> A CI (common interface – általános interfész) leolvasó bemenet fizetős TV CAM (conditional access module – feltételes hozzáférési modul) használatával érhető el		<b>Optikai kimenet</b> Ide kell csatlakoztatni az SPDIF jelvévőt.
	<b>HDMI bemenet</b> Digitális jelbemenet a HDMI videó csatlakozóról		<b>FÜLHALLGATÓ kimenet</b> Ha fülhallgató van csatlakoztatva, a hangszóró kikapcsol
	<b>ANT 75Ω / ANT 75Ω (S2)</b> Az antennás/kábel TV bemenet csatlakoztatására szolgál (75/VHF/UHF)		

**Megjegyzés:**

A kép csak illusztráció. Az egyes modellek különbözhetnek.

## A TV telepítése és csatlakoztatása

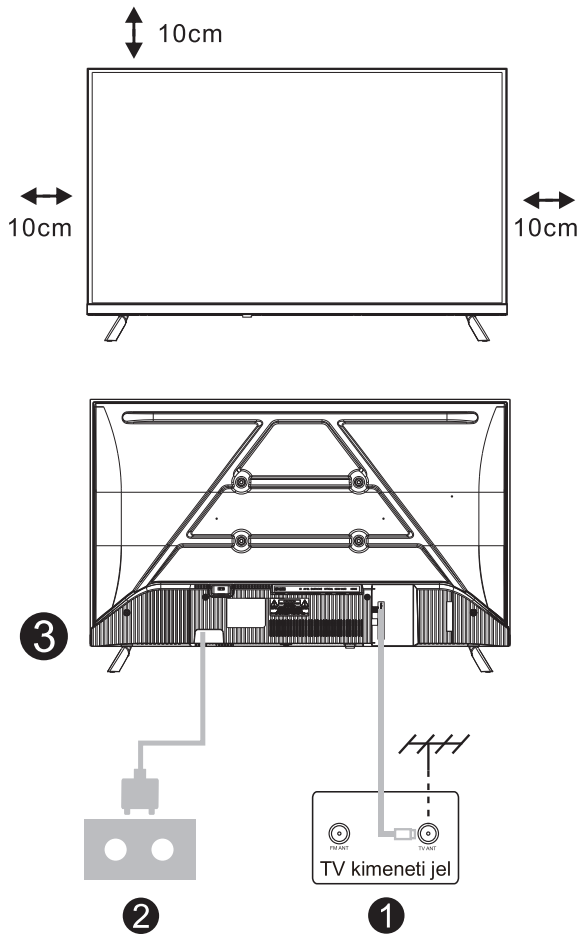

### A TV beállítása

Helyezze a TV-t szilárd felületre, amely elbírja a TV súlyát.

A veszélyek elkerülése érdekében, kérjük, ne helyezze a TV-t víz vagy hőforrás mellé (például lámpa, gyertya, fűtőttest), és ne akadályozza a TV hátsó részén a szellőzést.

### Az antenna és a feszültség csatlakoztatása

1. Csatlakoztassa az antennakábelt az antennaaljzathoz a TV hátulján.
2. A TV elektromos zsinórjának csatlakoztatása (AC 100-240V ~ 50/60 Hz).  
A csatlakoztatott tápkábel csak ehhez a modellhez készült.

### A TV bekapcsolása

3. ha készenléti üzemmódban van, (a lámpa piros), nyomja meg a távirányítón a bekapcsoló gombot a TV bekapcsolásához.

**Megjegyzés:** Ha a modell tetején CI-kártya foglalat található, és a csomagolásban szilikondugó is található, akkor helyezze be a szilikondugót a foglalatba, amikor nem használ CI-kártyát. Nincs szükség semmilyen teendőre azoknál a modelleknél, amelyeken van foglalat, de nincs szilikondugó.

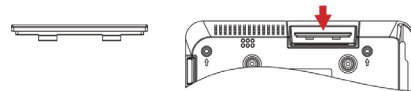

**Megjegyzés:** A kép csak illusztráció.

## TV állvány telepítési utasítás

1. Nyissa ki a dobozt, vegye ki a TV-t, a különálló alkatrészeket és az alapot (egyes modellekhez nem tartozik alap).
2. A TV-t, a sérülésének elkerülése érdekében, puha matrac fedje; helyezze egy asztalra a puha matracra, képernyővel lefelé; az állványszár alapját csavarok rögzítik a TV-hez.
3. Csavarozza fel és csatlakoztassa az alapot a TV-hez.
4. A telepítés elkészült.

### Megjegyzés:

A kép csak illusztráció.

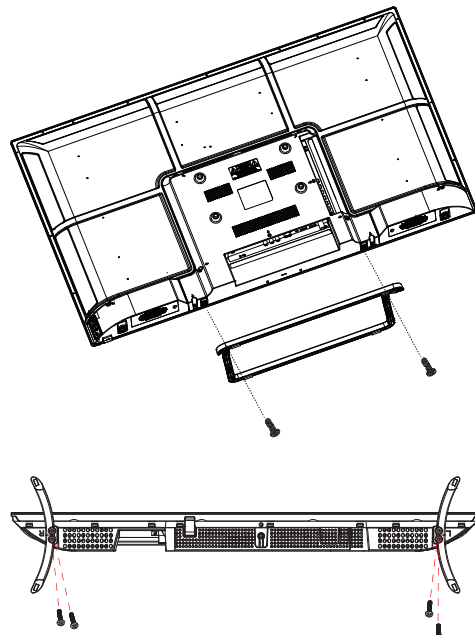

## Első telepítés

Csatlakoztasson egy RF kábelt a TV „RF-In” feliratú bemenetéhez és a TV lengő csatlakozójához.

### A nyelv kiválasztása

Nyomja meg a ◀/▶ gombokat a menü és az üzenetek nyelvének kiválasztásához.

### Az ország kiválasztása

Nyomja meg a ▼/▲ gombokat az ország menü kijelöléséhez.

Nyomja meg a ◀/▶ gombokat a kívánt ország kiválasztásához.

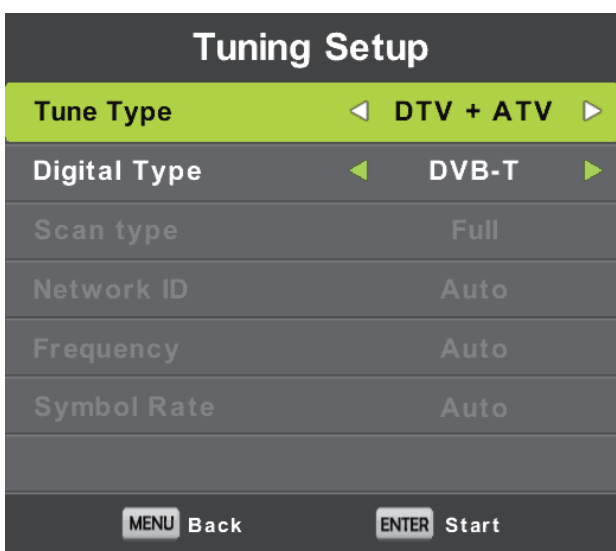
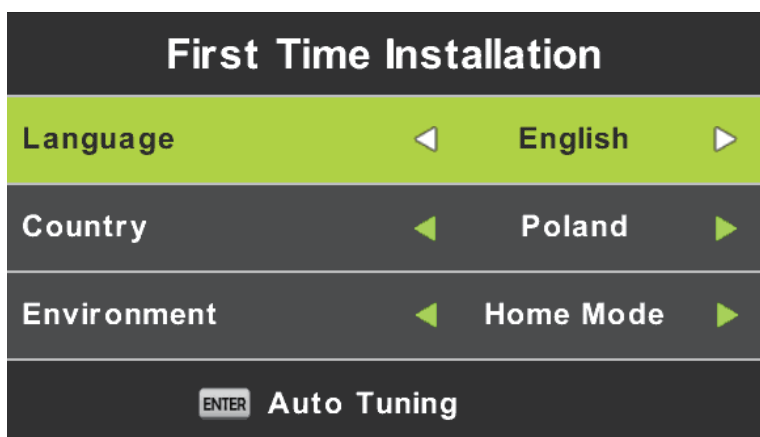

### Automatikus hangolás

Első ATV hangolását: nyomja meg a Menü gombot és a bal nyíl gombot az ATV hangolását kihagyásához.

Második DTV hangolását: nyomja meg a Menü gombot és a bal nyíl gombot a DTV hangolását kihagyásához.

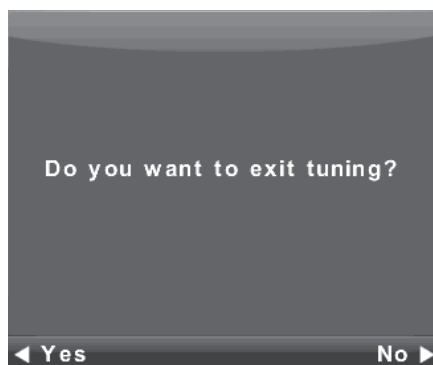
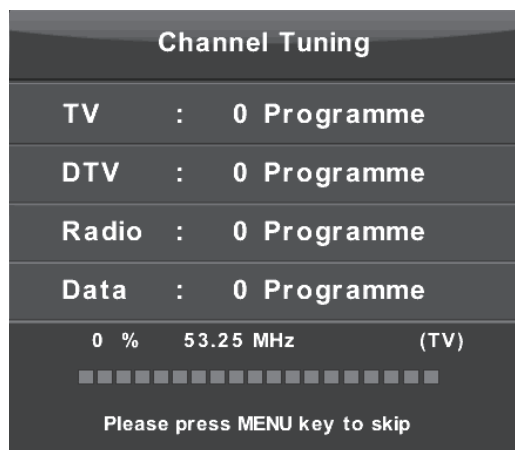

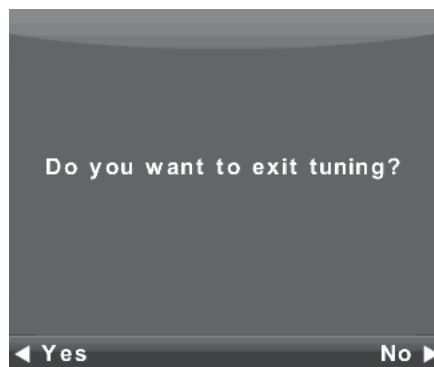
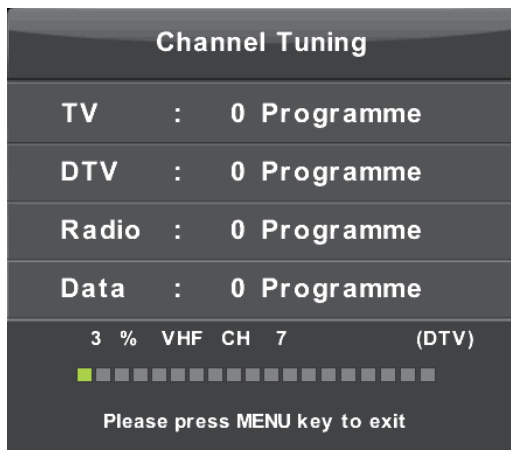

## Főmenü használata

### Csatorna menü

Nyomja meg a **MENÜ** gombot a főmenü megjelenítéséhez.

Nyomja meg a **◀/▶** gombot a **CSATORNA** kiválasztásához a főmenüben.



1. Nyomja meg a **▼/▲** gombot a **CSATORNA** menü beállítani kívánt elemének kiválasztásához.
2. Nyomja meg az **Enter** gombot a beállításához.
3. A beállítás elvégzése után nyomja meg az **Enter** gombot a mentéshez, és az előző menübe való visszatéréshez.

### Automatikus hangolás

A **▼/▲** gomb megnyomásával válassza ki az Automatikus hangolást, majd nyomja meg az **Enter /▶** gombot az almenübe való belépéshez.

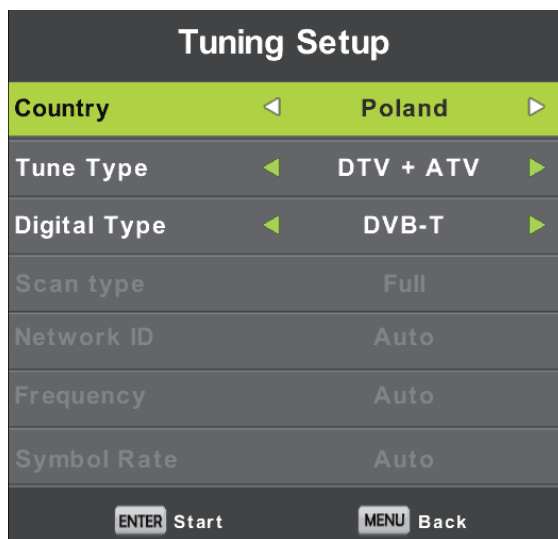

### Csatorna szerkesztése

Nyomja meg a ▼ / ▲ gombot a Csatorna Szerkesztése kiválasztásához. Nyomja meg az **Enter** gombot az almenübe való belépéshez.

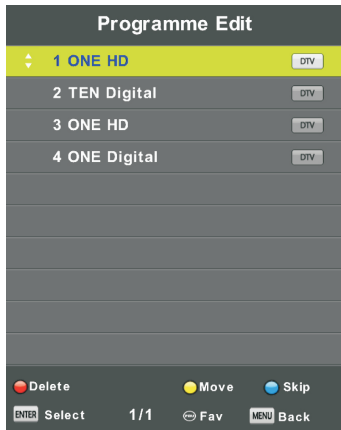

A három színes gomb a csatornaprogramozás funkciógombjai.

Először nyomja meg a ▼ / ▲ gombokat a kiválasztani kívánt csatorna kijelöléséhez, majd:

Nyomja meg a Piros gombot a műsorterv törléséhez.

Nyomja meg a Sárga gombot a műsorterv hozzáadásához.

Nyomja meg a Kék gombot a műsorterv szerkesztéséhez.

Nyomja meg a Fav gombot a csatorna hozzáadásához a kedvencek listájához, vagy az eltávolításához onnan.

(A TV készülék automatikusan ki fogja hagyni a csatornát, ha a CH+/- gombokat használja a csatornák megjelenítésére.)

### Zárolás menü

Nyomja meg a **MENÜ** gombot a főmenü megjelenítéséhez.

Nyomja meg a ◀/▶ gombot a **Zárolás** kiválasztásához a főmenüben.



1. Nyomja meg a ▼/▲ gombot a **Zárolás** menü beállítani kívánt elemének kiválasztásához.
2. Nyomja meg az **Enter**/◀/▶ gombot a beállításhoz.
3. A beállítás elvégzése után nyomja meg az **MENU** gombot a mentéshez, és az előző menübe való visszatéréshez.

### Zárolási Rendszer

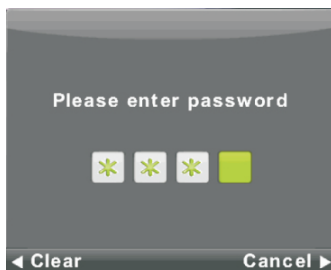

A ▼/▲ gomb megnyomásával válassza ki a Zárolási Rendszert, majd nyomja meg az **Enter** gombot az alábbi 3 opció érvényesítéséhez.

Az alapértelmezett jelszó a 0000/8888 ; ha elfelejtette a beállított jelszót, kérjük, hívja az ügyfélszolgálatot.

### Jelszó beállítása



A ▼/▲ gomb megnyomásával válassza ki a Jelszó Beállítását, majd nyomja meg az **Enter** gombot az almenübe való belépéshez és az új jelszó megadásához.

## Csatorna zárolása

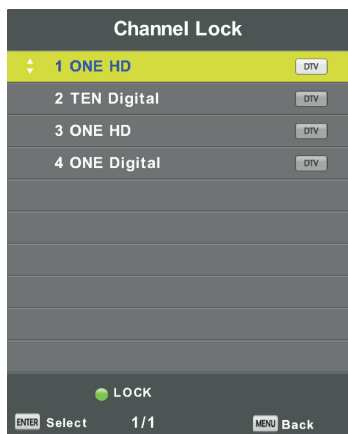

A ▼/▲ gomb megnyomásával válassza ki a Csatorna Zárolását, majd nyomja meg az Enter gombot az almenübe való belépéshez.

Nyomja meg a gombot a csatorna zárolandó vagy feloldandó csatorna kiválasztásához.

## Szülői felügyelet

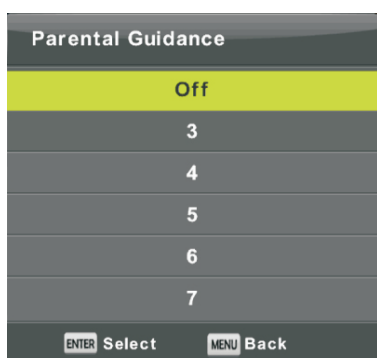

Nyomja meg a ▼/▲ gombot a Szülői Felügyelet kiválasztásához.

Ezután nyomja meg az Enter gombot az almenübe való belépéshez és a gyermekei életkorának megfelelő beállítás kiválasztásához.

## Billentyűzárolás

Nyomja meg a ▼ / ▲ gombokat a Billentyűzárolás kiválasztásához, majd a / gombot az Off vagy On kiválasztásához.

Ha a Billentyűzárolás be van kapcsolva, a Billentyűpanel gomb nem használható.

## Hotel mód (A Hotel mód támo gat á sa sz ü ks é ges)

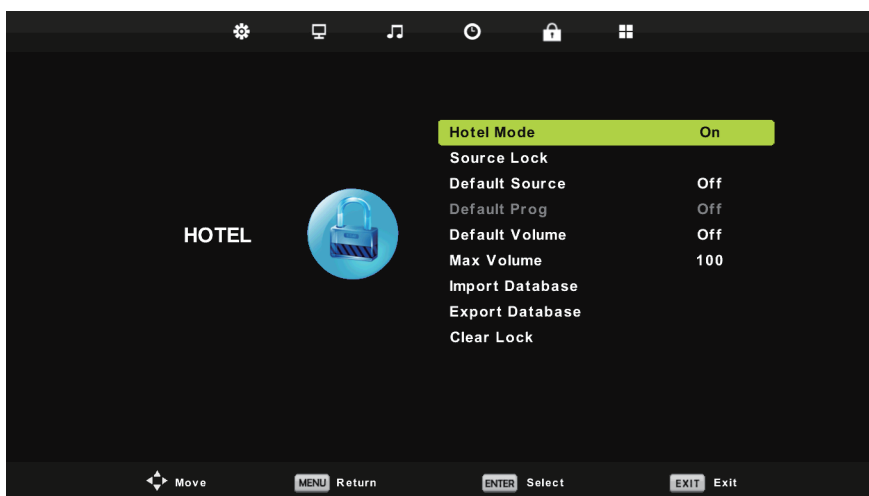

1. Nyomja meg a ▼ / ▲ gombot a távirányítón a hotel mód kiválasztásához a ZÁROLÁS (LOCK) menüben.
2. Nyomja meg az Enter gombot a távirányítón az almenübe való belépéshez.
3. A beállítás elvégzése után nyomja meg az MENU gombot a mentéshez, és az előző menübe való visszatéréshez.

## Látássérültek és hallássérültek számára készült segédfunkció

Bizonyos funkciókhoz a videoforrás támogatása szükséges, és ezek a rendszer verziójától és az eszköz modelljétől függően változhatnak. A tényleges működés eltérhet a specifikációktól. A részletekért tekintse meg a megvásárolt terméket.

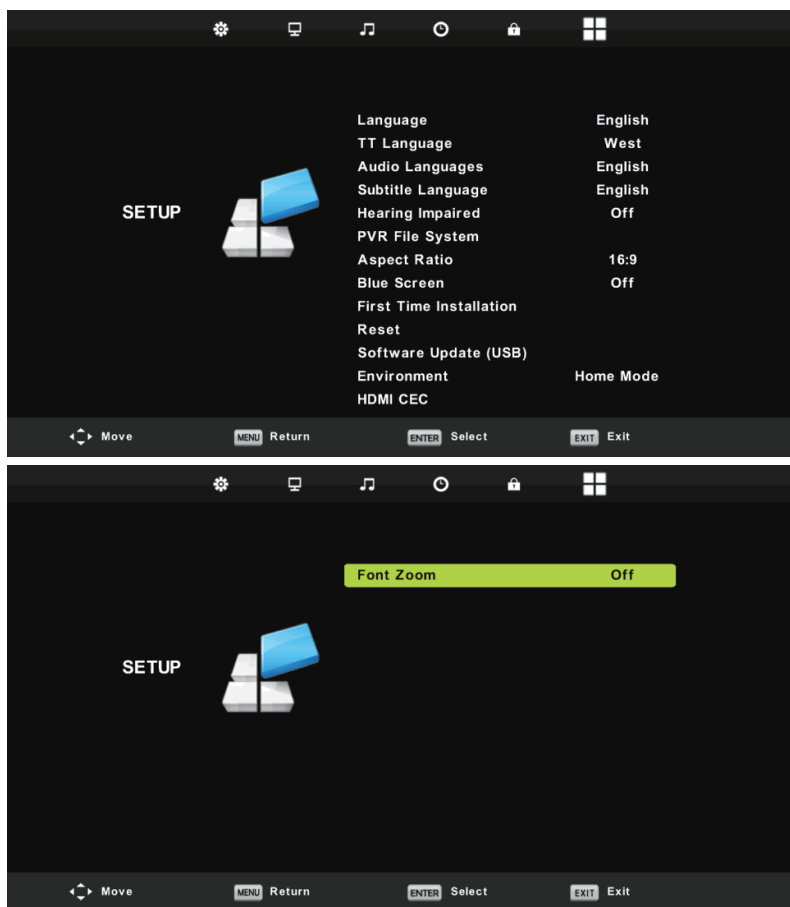

### 1. Hallássérült funkció

**Bevezetés:** A digitális televízió hallássérült funkciója (hallássegítő) egy olyan segítő technológia, amelyet kifejezetten hallássérült felhasználók számára terveztek, és amelynek célja, hogy vizuális feliratokon keresztül segítse a felhasználókat a televíziós tartalom jobb megértésében.

**Engedélyezés:** menü -> Beállítások -> Hallássérültek

### 2. Felhasználói beállítások megadása

**Bevezetés:** Állítsa be a színekorrakciót, a betűkontrasztot, a betűméretet, a fókuszkurzort stb. **Kezelési utasítások:** Beállítások -> Akadálymentesítés -> Feliratok lehetővé teszi a betűméret és a fókuszbéállítását. Beállítások -> Akadálymentesítés -> Nagy kontrasztú szöveg lehetővé teszi a betűkontraszt beállítását.

**Engedélyezés:** menü -> Beállítások -> Betűméret nagyítása

**Multimédia:**

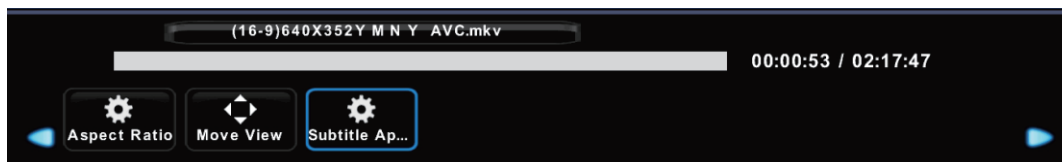

Multimédia alatt: Feliratos videók lejátszásakor ezzel a funkcióval válthat a felirat méretén és színén.

## SÚGÓ

Nincs áramellátás	<ul style="list-style-type: none"> <li>● Ellenőrizze, hogy a TV elektromos csatlakozója be van-e dugva. Ha még mindig nincs áramellátás, húzza ki a csatlakozót, és 6 másodperc múlva dugja be ismét. És kapcsolja be újra a TV-t</li> </ul>
A jelvétel nem megfelelő	<ul style="list-style-type: none"> <li>● Szellemképet okozhat, ha magas épület vagy magas hegy található a TV közelében. A képhatást beállíthatja kézzel: olvassa el a jelző könyvét vagy változtassa meg a külső antenna irányát.</li> <li>● Ha beltéri antennát használ: egyes pozíciókban a vétel nehezebb lehet, módosítsa az antenna irányát a kép beállításához. Ha nem sikerül beállítani, kültéri antennát kell használnia.</li> </ul>
Nincs kép	<ul style="list-style-type: none"> <li>● Ellenőrizze, hogy a TV hátulján lévő antenna megfelelően csatlakozik-e.</li> <li>● Próbáljon másik csatornát választani és ellenőrizze, hogy a TV-vel van-e probléma</li> </ul>
A videó működik hang nélkül	<ul style="list-style-type: none"> <li>● Növelje a hangerőt.</li> <li>● Ellenőrizze, hogy a TV nincs-e elnémítva, és nyomja meg a Mute gombot a hang visszaállításához.</li> </ul>
A hang rendben, színhiba vagy nincs kép.	<ul style="list-style-type: none"> <li>● Növelje a kontrasztot és a fényerőt.</li> </ul>
Statikus kép és zaj	<ul style="list-style-type: none"> <li>● Ellenőrizze, hogy a TV hátulján lévő antenna csatlakozik-e.</li> </ul>
Szagatott vonal	<ul style="list-style-type: none"> <li>● Lehet, hogy egy elektromos készülék interferenciája, kapcsolja ki az ilyen készülékeket, például hajszárítót, porszívót, stb.</li> </ul>
Árnykép vagy képkettőződés A TV nem reagál a távirányítóra.	<ul style="list-style-type: none"> <li>● Lehet, hogy az antenna elhelyezkedése nem megfelelő. Használjon magas tartószerkezetes antennát a képminőség javítása érdekében.</li> <li>● Működtesse a távirányítót a TV távirányító érzékelőjének közvetlen közelében. Ha a TV még mindig nem reagál, ellenőrizze, hogy a műanyag zacskó a távirányítón van-e még. Ellenőrizze, hogy az elem jó helyen van-e. Cserélje ki az elemet.</li> <li>● A TV készenléti üzemmódba kapcsol, ha a távirányító néhány percre nem reagál.</li> </ul>
Nincs video (PC üzemmód)	<ul style="list-style-type: none"> <li>● Ellenőrizze, hogy a kijelző kábel a megfelelő <b>HDMI</b> csatlakozóhoz csatlakozik-e.</li> <li>● Ellenőrizze, hogy nincs-e megtörve a kijelző kábel.</li> </ul>
Függőleges villogás (PC mód)	<ul style="list-style-type: none"> <li>● Lépjen be a főmenübe, és használja a Video Display Noise opció szabályozóját a függőleges vonal eltüntetéséhez.</li> </ul>
Vízszintes elválasztó vonal (PC mód)	<ul style="list-style-type: none"> <li>● Állítsa be a főmenüben az Audio Sound Horizontal opciót a vízszintes elválasztó vonal eltüntetéséhez.</li> </ul>
A képernyő túl világos vagy túl sötét (PC mód)	<ul style="list-style-type: none"> <li>● Állítsa be a kontrasztot és a fényerőt a főmenüben.</li> </ul>
A PC funkció nem válaszol	<ul style="list-style-type: none"> <li>● Ellenőrizze a számítógép beállításait, hogy a kijelző felbontása kompatibilis-e</li> </ul>
Elválasztó vonal az RCA csatlakozáson	<ul style="list-style-type: none"> <li>● Használjon jó minőségű csatlakozó kábelt.</li> <li>● Húzza ki a csatlakozó zsinórt, várjon 30 másodpercet, majd dugja vissza. Ha</li> </ul>
A probléma még mindig fennáll,	<ul style="list-style-type: none"> <li>● A TV hibás. Ne próbálja saját maga megjavítani, lépjen kapcsolatba a szerviz ügyfélszolgálatával.</li> </ul>

A kép beéghet és a fényerő csökkenhet, ha a TV-t sokáig olyan üzemmódban vagy Menüpontra tartja, amely nagy fényerő- és kontrasztkülönbségekkel rendelkezik, ezzel maradandó károsodást okozva.

## Távírányító:

### POWER

A TV bekapcsolása készenléti üzemmódból, illetve készenléti üzemmódba.

### MUTE

Nyomja meg a hang kikapcsolásához. Nyomja meg újra vagy nyomja meg a VOL+ gombot a hang bekapcsolásához.

### SZÁMGOMBOK

Nyomja meg a 0-9 gombokat TV nézés közben a TV csatorna kiválasztásához. A csatornaváltás 2 másodpercet vesz igénybe. A gombokkal teletext módba beírhatja az oldalszámot stb.

### ATV/DTV

Váltás analóg és digitális TV között.

 Nyomja meg ezt a gombot a jelenlegi és az előzőekben nézett műsor közötti váltáshoz

**S.MODE:** Közvetlenül kiválaszthatja a különböző Hang Módokat.

**SLEEP:** Beállítja az Alvás Időzítőt.

**P.MODE:** Közvetlenül kiválaszthatja a különböző Kép Módokat.

**VOL+:** A hangerő növelése.

**VOL-:** A hangerő csökkentése.

**FREEZE:** A képernyő kimerevítése

**MENU:** A képernyőn megjelenő menük között navigálhat.

**SOURCE:** A főmenü megnyitása, nyomja meg a források listázásához.

### THUMBSTICK (▲/▼/◀/▶ENTRE)

A képernyőn megjelenő menük között navigálhat, és tetszése szerinti rendszerbeállításokat végezhet.

**DISPLAY:** Nyomja meg a forrás és a csatorna információk megjelenítéséhez.

**MTS:** Nyomja meg az MTS mód kiválasztásához (például Nicam, BTSC, MONO, STEREO stb.)

### EXIT

Kilépés a menüből vagy almenüből és a folyamatban lévő funkció megszakítása (amennyiben van ilyen).

**TV/RADIO:** Csatorna nézése közben válthat a TV és rádió módok között.

**GUIDE:** Elindítja az EPG-t (Elektronikus programvezérlő).

: Hátracsévézés PVR vagy Media Player módban.

**TIME SHIFT:** DTV csatorna timeshift (éle adás megállítása) funkció.

: Lejátszás PVR vagy Media Player módban.

**CANCEL:** Amikor egy oldalt szöveges módban választ ki, időt vehet igénybe, mielőtt megjelenik. A CANCEL gomb megnyomása után a TV mód visszaáll. Ha a készülék megtalálta a kívánt oldalt, az oldalszám megjelenik a TV kép felső részén. Nyomja meg a CANCEL gombot a szöveges módba való visszatéréshez, és nézze meg az oldalt.

: Előző fejezet PVR vagy Media Player módban.

**INDEX:** Teletext módban a Tartalom oldal kérése.

: Kilépés a lejátszási funkcióból PVR vagy Media Player módban.

**SIZE:** A kijelző méretének változtatása Teletext módban.

**REVEAL:** A rejtett szavak felfedése vagy elrejtése.

**SZÍNES GOMBOK:** Az analóg részek Teletext kapcsolója, a digitális részek menüjében való kiválasztás, és DVB menüben az MHEG5 vezérlése.

**CH+/CH-:** Nyomja meg a csatornák áttekintéséhez.

**FAV:** nyomja meg a kedvencek lista megnyitásához, ezután ki tudja választani a kedvenc csatornát.

**ASPECT:** Képfelbontás kiválasztás.

: Gyors előrecsévélés PVR vagy Media Player módban.

**SUB. PG:** Nyomja meg az aloldal eléréséhez.

: Következő fejezet PVR vagy Media Player módban.

**SUBTITLE:** A jelenlegi DTV mutatása és a nyelv beállítása.

**HOLD:** HOLD On (be) vagy Off (ki) a jelenlegi oldal megjelenítéséhez.

**TEXT:** A Teletext be- és kikapcsolása.

**REC LIST:** Felvett lista mutatása.

**REC:** Felvétel kezdete PVR módban.

### Elemek behelyezése:

Vegye le a távirányító hátsó részén található elemtartó rekesz fedelét a rekesz lefelé, majd kifelé csúsztatásával. Helyezze be az AAA elemeket az elemtartóba, a + és - pólszavakra vonatkozó jelölésnek megfelelően. Ne használjon együtt régi és új, illetve különböző típusú elemeket. Csúsztassa a fedelet, amíg kattantást nem hall.

### A távirányító használata:

Ellenkező információ hiányában a TV összes funkciója a távirányítóval vezérelhető.

A távirányító használatakor a távirányítót a TV-n lévő érzékelő felé irányítsa.

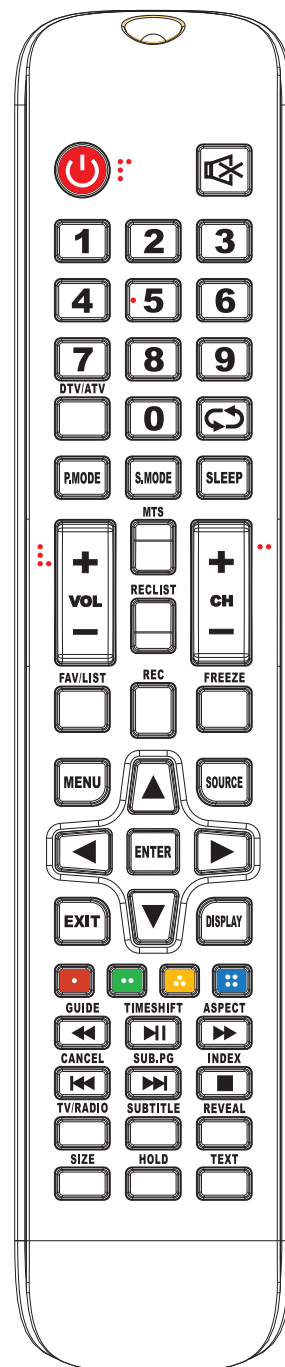

# Vsebina

## Vodič za pripravo

Varnostne informacije.....	2
Pomembni varnostni ukrepi.....	3

## Namestite in priključite televizor

Sklop TV nosilca.....	4
TV-gumbi in vmesnik priključkov.....	5
Namestite in priključite televizor.....	6
Navodila za namestitev stojala televizorja.....	6

## TV meni

Prva namestitev.....	7
Delovanje glavnega menija.....	8
Zakleni meni.....	9
Sistemsko zaklepanje.....	9
Zaklepanje kanalov.....	10
Pomožna funkcija za slabovidne in naglušne.....	12

## Druge informacije

POMOČ.....	12
Daljinski upravljalnik.....	13

Ta uporabniški priročnik je samo za referenco

## Varnostne informacije

**POZOR**  
NEVARNOST ELEKTROŠOKA  
NE ODPIRAJ

Pri delovanju tega izdelka se uporabljajo visoke napetosti. Za zmanjšanje nevarnosti električnega udara ne odstranjujte pokrova ohišja, servisiranje opravite na usposobljenem servisu

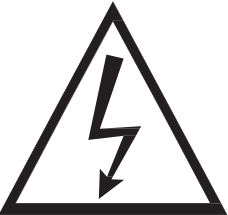

Če pride do sprememb ali grobih prilagoditev, električnih udarov, ki poškodujejo napravo, ne poskušajte odpreti naprave - vzdrževanje naj opravi usposobljena oseba.

	<p>Klicaj v enakostraničnem trikotniku je namenjen opozarjanju uporabnika na prisotnost pomembnih navodil v literaturi, ki je priložena napravi.</p>
	<p><b>Opozorilo</b> Strela s simbolom glave puščice znotraj enakostraničnega trikotnika je namenjena opozarjanju uporabnika na prisotnost neizolirane nevarne napetosti v ohišju izdelkov, ki je lahko dovolj velika, da predstavlja nevarnost električnega udara za osebe.</p>

## Pomembni varnostni ukrepi

- 1) Preberite ta navodila.
- 2) Shranite ta navodila.
- 3) Upoštevajte vsa opozorila.
- 4) Sledite vsem navodilom.
- 5) Tega aparata ne uporabljajte v bližini vode.
- 6) Očistite samo s suho krpo.
- 7) Ne blokirajte nobenih prezračevalnih odprtin. Namestite v skladu z navodili proizvajalca.
- 8) Ne nameščajte v bližini virov toplote, kot so radiatorji, grelniki, peči ali drugi aparati (vključno z ojačevalniki), ki proizvajajo toploto.
- 9) Ne odpravljajte varnostnih razlogov polariziranega ali ozemljitvenega vtiča. Polariziran vtič ima dve stikali, eni širše od drugega. Vtič za ozemljitev ima dve stikali in tretji ozemljitveni zatič. Široki stik ali tretji zatič so na voljo za vašo varnost. Če priloženi vtič ne ustreza vaši vtičnici, se posvetujte z električarjem za zamenjavo zastarele vtičnice.
- 10) Zaščitite napajalni kabel, da ga kdo ne pohodi ali ga stisne, zlasti na vtičih, vtičnicah in na mestu, kjer bodo izstopili iz naprave.
- 11) Uporabljajte samo priključke / dodatke, ki jih je določil proizvajalec.
- 12) Uporabljajte samo z vozičkom, stojalom, stojalom, nosilcem ali mizo, ki jo je določil proizvajalec, ali pa ga je prodal skupaj z aparatom. Bodite previdni pri premikanju aparata v kombinaciji voziček / aparat, da se preprečijo poškodbe.



- 13) Napravo odklopite iz vtičnice med nevihto ali ko jo ne boste uporabljali dlje časa.  
Pozor:
- 14) Da bi zmanjšali tveganje požara ali električnega udara, naprave ne izpostavljajte dežju ali vlagi.
- 15) Če električni vtič uporabljate za izklop naprave, bo odklopljena naprava ostala pripravljena na delovanje.
- 16) Vtičnica se mora namestiti v bližini opreme in mora biti lahko dostopen.
- 17) Tega izdelka nikoli ne postavljajte v vgrajeno napravo, kot je knjižna polica ali stojalo, če ni zagotovljeno ustrezno prezračevanje ali če se ne upoštevajo navodila proizvajalca.
- 18) Naprava ne sme biti izpostavljena kapljanju ali brizganju in na napravi ne sme biti nobenih predmetov, napolnjenih s tekočino, kot so vaze.
- 19) Na napravo ne postavljajte nobenih nevarnih virov (npr. predmeti, napolnjeni z tekočino, prižgane sveče).
- 20) Namestitev na steno ali strop - Napravo je treba namestiti na steno ali strop samo v skladu s priporočili proizvajalca.
- 21)  Televizorja, daljinskega upravljalnika ali baterij nikoli ne postavljajte blizu odprtega ognja ali drugih virov toplote, vključno z neposredno sončno svetlobo. Da bi preprečili širjenje ognja, sveče ali druge plamene vedno držite stran od televizorja, daljinskega upravljalnika in baterij.
- 22) USB priključek mora imeti ob normalnem delovanju 0,5 A.  
Ta navodila za servisiranje smejo uporabljati samo usposobljeni serviserji. Da bi se izognili nevarnosti električnega udara, ne opravljajte nobenih popravil, razen tistih iz navodil za uporabo, razen če ste usposobljeni za to.
- 23) Baterija ne sme biti izpostavljena prekomerni vročini, kot je sonce, ogenj ali podobno.
- 24)  LO Ta naprava je električna naprava razreda II ali z dvojno izolacijo. Zasnovana je tako, da ne zahteva varnostne povezave z električno ozemljitvijo.
- 25) Maksimalna temperatura okolja za delovanje je 35 stopinj. Največja dovoljena višina je 2000 metrov.

## Sklop TV nosilca

### Pritrditev TV na steno

1. Najprej previdno položite televizor na mizo, na katero pred tem namestite mehko krpo, da se zaslon ne opraska.
2. Z izvijačem odstranite vijake, ki so pritrjeni na spodnje stojalo (smer puščice, glejte fotografijo1). Snemite spodnje stojalo (previdno odstranite vijake in spodnje stojalo).
3. Pripravite en nosilec, ki ga lahko pritrдите na steno glede na velikost smeri puščice fotografije 2 in fotografije 3.
4. Pravilno izvrtajte štiri luknje v steno (velikost samo za referenco) in vstavite štiri vijake. (dodatni deli)
5. V skladu s korakom 4 z izvijačem pritrđite vijak na zadnji strani televizorja in televizor obesite na steno.

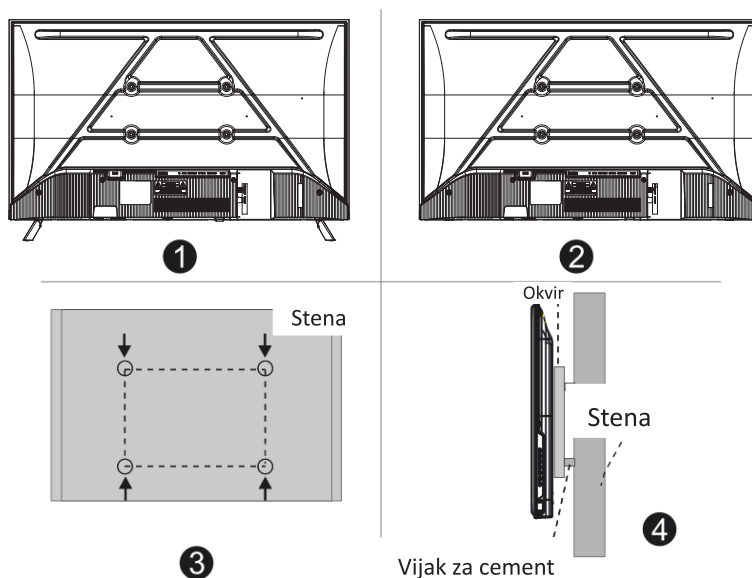

### Opomba:

1. Nosilec na steni je dodatni deli.
2. Ko sestavljate televizor, ne sme biti nobenih drugih delov v okolici in spredaj, prav tako ohranite razdaljo pred drugimi predmeti.
3. Pri sestavljanju televizorja prosite strokovnjaka, da se izognete nevarnosti.
4. Slika je samo za referenco.
5. Prosimo, upoštevajte navodila za uporabo za pritrđitev televizorja na nosilec.
6. Pritrdite montažni nosilec s kompletom za stensko montažo, ki je združljiv z VESA.

## TV-gumbi in vmesnik priključkov

### TV gumbi

Opomba: V nadaljevanju je samo funkcionalna shema, dejanski položaj in razporeditev različnih modelov pa se lahko razlikujeta.

**TV gombok (Egy kulcs):**

**Megjegyzés:** A legfontosabb utasítások az alábbiak:









**Prikaz/skritje ikone tipke :** Ko se ne prikaže ikona gumba, pritisnite tipko, ikona tipke se prikaže, kot prikazuje zgornja slika, ikona tipke se samodejno izklopi po 5 sekundah nedejavnosti.

**Izbira ikone :** Na kratko pritisnite tipko, premaknite zanko v desno in izberite ikono.







**Izbira funkcije ikone :** Dolgo pritisnite tipko, da dosežete funkcijo izbrane ikone.

**Opis ikone :**

-  : **Izklop Icon** : ustreza gumbu "POWER" na daljinskem upravljalniku.
-  : **Meni Icon**: ustreza gumbu "MENU" na daljinskem upravljalniku.
-  : **Vir Icon** : ustreza gumbu "SOURCE" na daljinskem upravljalniku.
-  : **CH+Icon** : Ustrezna gumbu "CH+" na daljinskem upravljalniku.
-  : **CH- Icon**: Ustrezen gumbu "CH-" na daljinskem upravljalniku.
-  : **Glasnost + ikona**: ustreza gumbu "VOL+" na daljinskem upravljalniku.
-  : **Glasnost- Icon**: ustreza gumbu "VOL" na daljinskem upravljalniku.

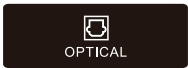
### Terminalski vmesnik

Opomba: Sledijo različni terminalski vmesniki, dejanski položaj in razporeditev različnih modelov pa se lahko razlikujejo.

	<b>MINI AV vhod</b> Vhod zunanjega AV signala		<b>USB Input</b> Tukaj priključite napravo USB za predvajanje predstavnostnih datotek
	<b>CI SLOT</b> Vhod bralnika kartic CI (skupni vmesnik) zahteva CAM (modul za pogojni dostop), ki se uporablja za plačljivo televizijo.		<b>OPTICAL output</b> Priključite sprejemnik SPDIF.
	<b>HDMI input</b> Vhod digitalnega signala iz video priključka HDMI.		<b>Izhod za slušalke</b> Ko so priključene slušalke, so zvočniki onemogočeni.
	<b>ANT 75Ω / ANT 75Ω (S2)</b> Povežite vhod antene/kabelske televizije (75 NHF/UHF)		

Opomba: Slike so vzorčne. Prosimo, da upoštevate dejansko stanje

## Namestite in priključite televizor

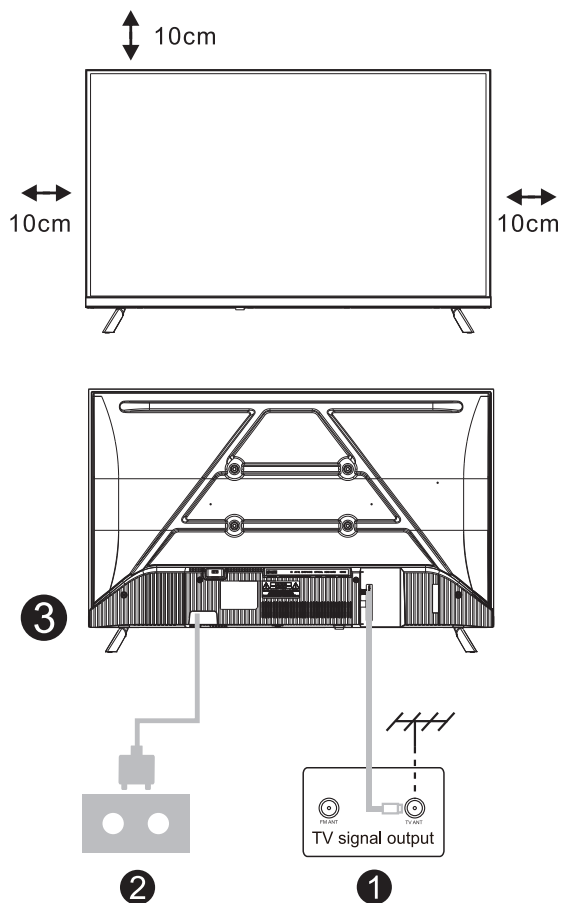

### Nastavitev televizorja

Televizor postavite na trdno mesto, ki prenese težo televizorja.

Da bi se izognili nevarnosti, televizorja ne postavljajte v bližino vode ali ogrevalnega prostora (kot so luč, sveča, grelni stroj), ne zapirajte prezračevanja na zadnji strani televizorja.

### Priključite anteno in napajanje

1. Kabel antene priključite v vtičnico antene na zadnji strani televizorja.
2. Vključite napajalni kabel televizorja (AC 100-240V-50/60Hz). Priloženi napajalni kabel je namenjen samo temu modelu.

### Vklopite televizor

3. Priključite napajalnik, preklopite v način pripravljenosti (rdeča lučka), pritisnite gumb za vklop televizorja ali gumb za vklop na daljinskem upravljalniku, da vklopite televizor, in indikatorska lučka bo postala brezbarvna.

**Opomba:** Če ima model na zgornji strani prerez za CI kartico in v embalaži vsebuje silikonski zaporda, vstavite silikonski zaporda v prerez, ko CI kartica ni v uporabi. Za modele z prerezom, vendar brez silikonskega zaporda, ni potrebne nobene akcije.

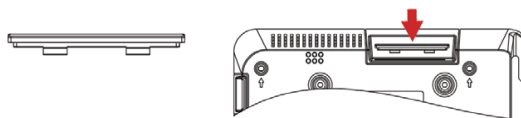

Opomba: Slika je le referenčna.

## Navodila za namestitev stojala televizorja

1. Odprite škatlo in odstranite televizor ter dodatno opremo in podstavek (nekateri modeli nimajo podnožja).
2. Da bi se izognili poškodbam televizorja, mehko blazino položite na mizo, obrnjeno navzdol na, na vratu pa pritrдите vijake.
3. Privijte osnovno enoto in jo priključite na televizor.
4. Namestitev je končana.

**Opomba:** Slike so vzorčne.

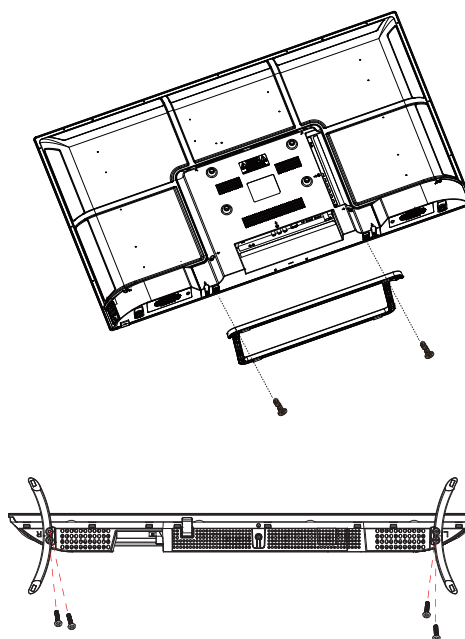

## Prva namestitvev

Priključite RF-kabel na vhod TV, imenovan "RF-In", in na antensko vtičnico TV

### Izberite jezik

S tipko ◀/▶ izberite jezik, ki se bo uporabljal za menije in sporočila.

### Izberite državo

S tipko ▼/▲ označite meni države.

S tipko ◀/▶ izberite željeno državo.

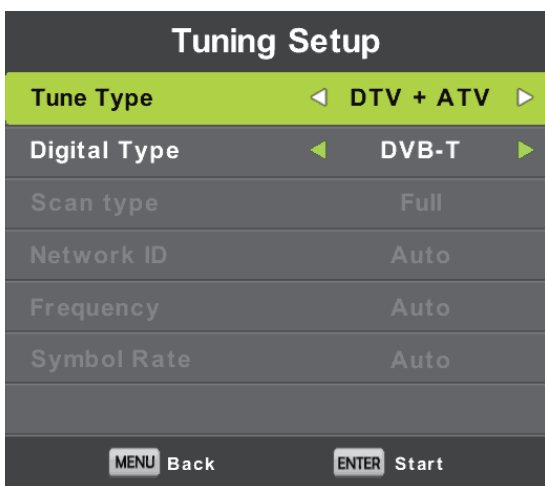
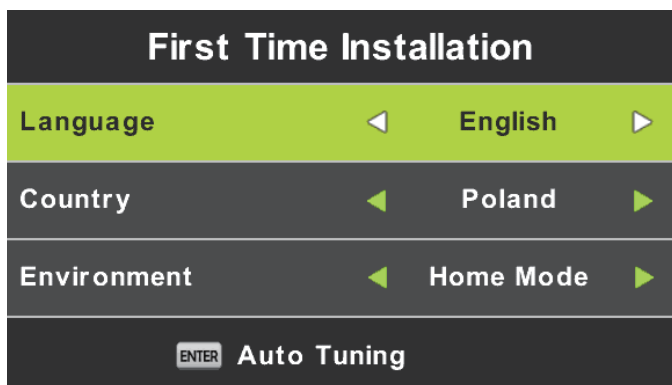

### Samodejno iskanje

Najprej se prične iskanje analognih kanalov, pritisnite Menu in puščični gumb levo, da preskočite iskanje analognih kanalov,

Nato sledi iskanje digitalnih kanalov, pritisnite Menu in puščični gumb levo, da preskočite iskanje digitalnih kanalov.

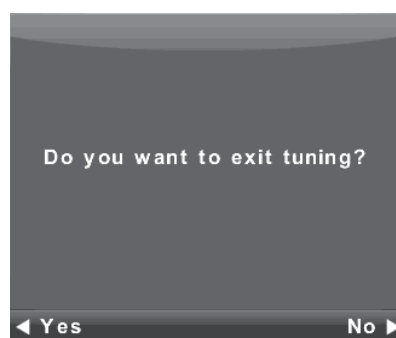
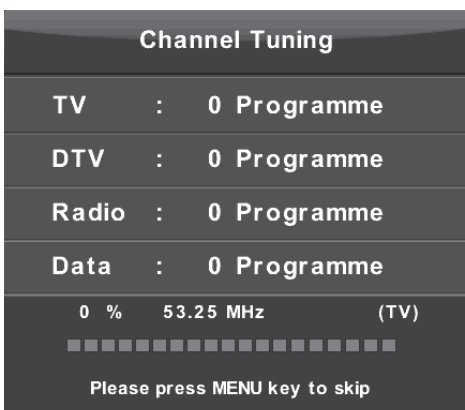

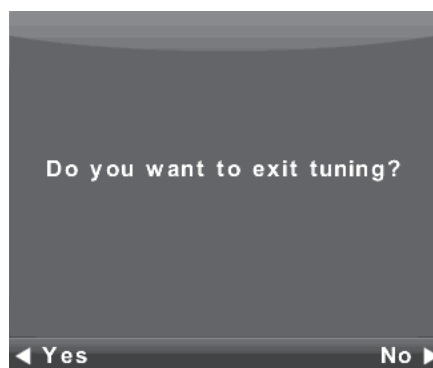
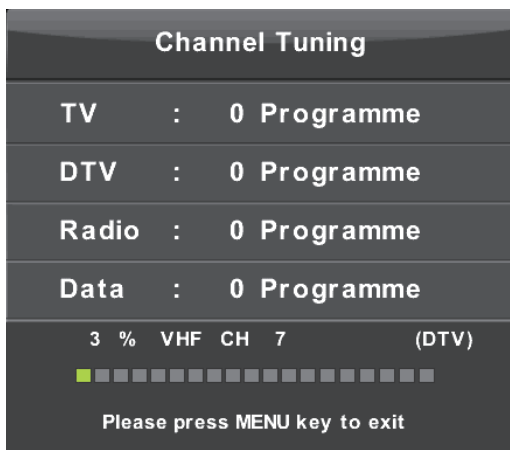

## Delovanje glavnega menija

### Meni kanalov

Pritisnite gumb MENI za prikaz menija.

Pritisnite ▼/▲ za izbiro KANALA v glavnem meniju.



1. Pritisnite ▼/▲, da izberete možnost, ki jo želite prilagoditi v meniju KANAL.
2. Pritisnite gumb Enter za nastavitvev.
3. Po končani nastavitvi pritisnite gumb Enter, da shranite in se vrnete v prejšnji meni.

### Samodejno iskanje

Pritisnite ▼/▲ za izbiro samodejnega iskanja in nato pritisnite gumb ► za vnos.

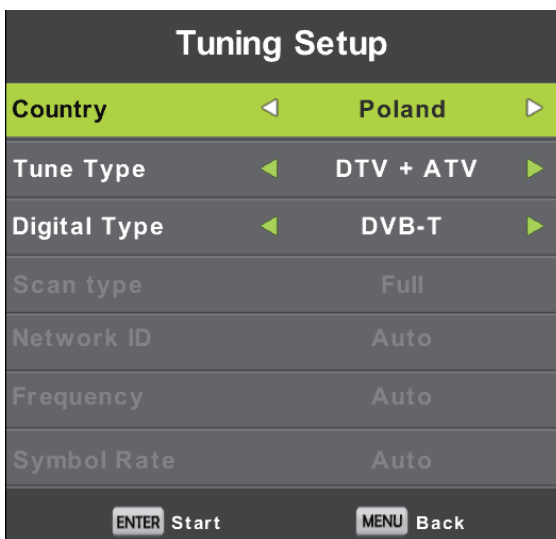

## Uredi program

Pritisnite ▼/▲ za izbiro urejanja programov nato pritisnite Enter za vstop v podmeni.



Tribarvna tipka je tipka za bližnjico za programiranje kanala. Najprej pritisnite ▼/▲, da označite kanal, ki ga želite izbrati, nato:

Pritisnite rdečo tipko, da zbrisete urnik programa.

Pritisnite rumeno tipko, da dodate urnik programa.

Pritisnite modro tipko, da uredite urnik programa.

Pritisnite gumb Fav za dodajanje ali odstranitev kanala s seznama prikljubljenih.

(Vaš televizor bo samodejno preskočil kanal, če uporabljate CH +/- za ogled kanalov.)

## Zakleni meni

Pritisnite gumb MENI za prikaz menija.

Pritisnite gumb ◀/▶ za izbiro Zaklepa v glavnem meniju.



1. Pritisnite ▼/▲, da izberete možnost, ki jo želite prilagoditi v meniju LOCK SYSTE.
2. Pritisnite gumb Enter/◀/▶ za nastavitev.
3. Po končani nastavitvi pritisnite gumb MENU, da se vrnete v prejšnji meni

## Sistemsko zaklepanje

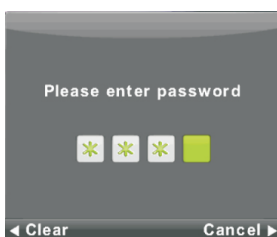

Pritisnite tipko ▼/▲, da izberete Sistemsko zaklepanje, nato pritisnite gumb Enter, da potrdite naslednje 3 možnosti.

Privzeto geslo je 0000/8888 in če pozabite, kaj ste nastavili, pokličite servisni center.

## Nastavitev gesla



S tipko ▼/▲ izberite nastavitev gesla, nato pritisnite tipko Enter, da vstopite v podmeni, da nastavite novo geslo.

## Zaklepanje kanalov

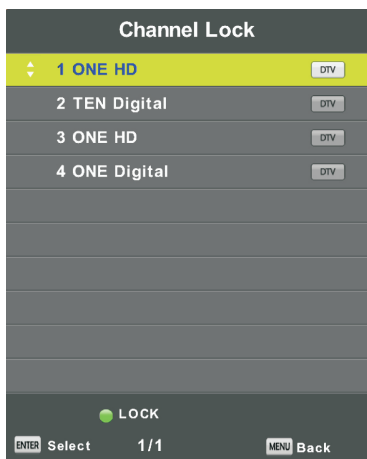

Pritisnite ▼/▲ za izbiro zaklepanja kanalov, nato pritisnite Enter za vstop v podmeni.

Pritisnite zeleno tipko, da zaklenete ali odklenete kanal.

## Starševski nadzor



Pritisnite ▼/▲ za izbiro starševskega nadzora, nato pritisnite Enter za vstop v podmeni in izbiro starosti, primerne za vaše otroke.

## Zaklep tipk

Pritisnite ▼/▲ za izbiro zaklepa tipk, nato pritisnite / za vklop oziroma izklop.

Ko je zaklep tipk vklopljen, ne morete uporabljati številčnice.

## Hotelski način (hotelski način mora biti podprt)

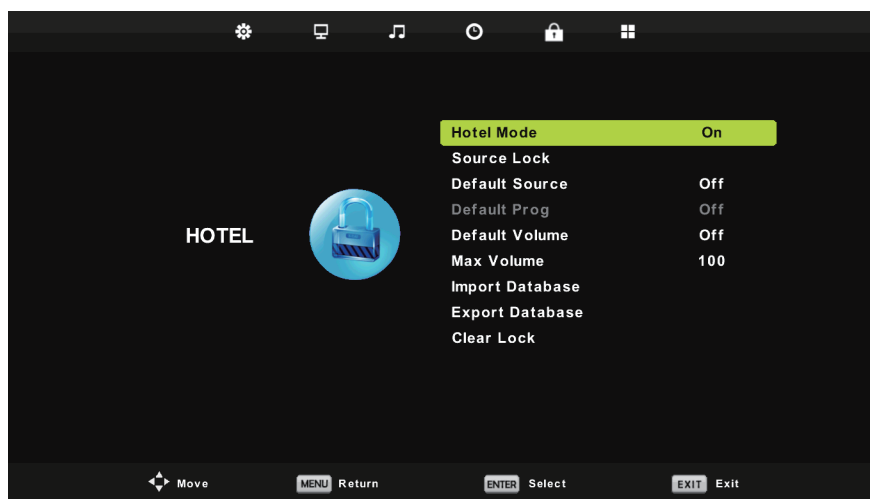

1. Pritisnite tipko ▼/▲ na daljinskem upravljalniku, da izberete hotelski način v meniju LOCK.
2. Pritisnite tipko Enter na daljinskem upravljalniku, da vstopite v podmeni.
3. Po končani nastavitvi pritisnite gumb MENU, da shranite in se vrnete v prejšnji meni

# Pomožna funkcija za slabovidne in naglušne

Nekatere funkcije zahtevajo podporo video vira in se lahko razlikujejo glede na različico sistema in model naprave. Dejanska funkcionalnost se lahko razlikuje od specifikacij. Za podrobnosti glejte izdelek, ki ste ga kupili.

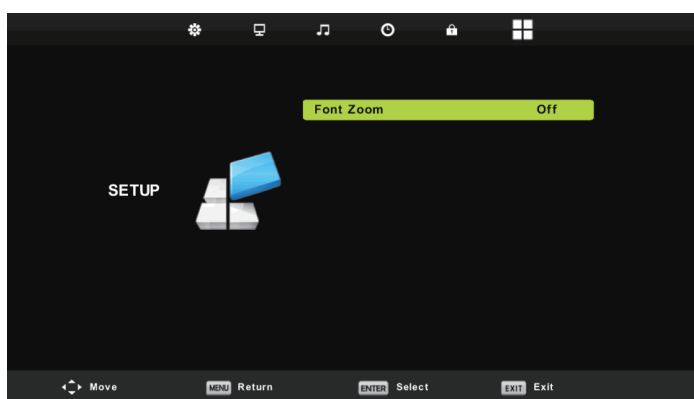

## 1. Funkcija za naglušne

Uvod: Funkcija za naglušne (pomoč pri sluhu) v digitalni televiziji je podporna tehnologija, zasnovana posebej za uporabnike z okvaro sluha, katere cilj je pomagati uporabnikom boljše razumeti televizijsko vsebino prek vizualnih podnapisov.

**Kako omogočiti:** meni -> Nastavitve -> Naglušni

## 2. Nastavitve uporabniških nastavitvev

Uvod: Nastavite korekcijo barv, kontrast pisave, velikost pisave, kazalec fokusa itd.

Navodila za uporabo: Nastavitve -> Dostopnost -> Podnapisi vam omogočajo nastavitve velikosti pisave in fokusa. Nastavitve -> Dostopnost -> Visokokontrastno besedilo vam omogočajo nastavitve kontrasta pisave.

**Kako omogočiti:** meni -> Nastavitve -> Povečava pisave

**Večpredstavnost:**



V razdelku Večpredstavnost: Pri predvajanju videoposnetkov s podnapisi uporabite to funkcijo za preklapljanje velikosti in barve podnapisov.

## POMOČ

Brez napajanja	Preverite, ali je napajalni kabel televizorja vklopljen ali ne. Če ni napajanja, izvlecite vtič in ga ponovno vstavite po 60 sekundah. Ponovno vklopite televizor
Slab sprejem signala	<ul style="list-style-type: none"> <li>• Podvajanje slike ali obris, če so v okolici visoke zgradbe ali planine. Efekt slike lahko nastavite z ročnim upravljanjem: upoštevajte navodila za spreminjanje smeri zunanje antene.</li> <li>• Če uporabljate notranjo anteno bo v določenih okoliščinah sprejem slabši .Torej lahko spremenite smer antene za prilagoditev učinka slike. Če se kvaliteta slike ne izboljša, morate uporabiti zunanjo anteno.</li> </ul>
Ni slike	<ul style="list-style-type: none"> <li>• Preverite, ali je antena na zadnji strani televizorja pravilno priključena ali ne.</li> <li>• Poskusite izbrati druge kanale in preverite, ali je problem v televizorju samem.</li> </ul>
Slika je v redu, a ni zvoka	<ul style="list-style-type: none"> <li>• Povečajte glasnost.</li> <li>• Preverite, ali je televizor v načinu izklopa zvoka ali ne, in pritisnite gumb za utišanje, če želite nadaljevati z vklopljenim zvokom.</li> </ul>
Zvok je v redu, napaka barv ali brez slike	<ul style="list-style-type: none"> <li>• Povečajte kontrast in svetlost.</li> </ul>
Snežna statika slike in šum	<ul style="list-style-type: none"> <li>• Preverite, ali je antena na zadnji strani televizorja pravilno priključena ali ne.</li> </ul>
Razpokana linija	<ul style="list-style-type: none"> <li>• Motnje, ki jih povzročata sesalec, sušilec za lase. Prosimo, izklopite te vrste električnih naprav.</li> </ul>
Slika ali Dvojno »simulacrum«. TV se ne odziva z daljincem.	<ul style="list-style-type: none"> <li>• Morda lokacija za anteno ni dobra. Z visoko anteno lahko izboljšate kakovost prikazane slike.</li> <li>• Daljinski upravljalnik usmerite neposredno na senzor na televizorju. Če se televizor še vedno ne odziva, preverite, ali je plastična vreča na daljinskem upravljalniku ali ne. Preverite, ali je postavitve baterije pravilna. Zamenjajte novo baterijo.</li> <li>• Televizor se preklopi na stanje pripravljenosti, če daljinskega upravljalnika v nekaj minutah ne uporabite.</li> </ul>
Ni videa (PC Način)	<ul style="list-style-type: none"> <li>• Preverite, ali je kabel zaslona pravilno povezan z <b>HDMI</b> .</li> <li>•Preverite, ali je kabel za prikaz slike zvit.</li> </ul>
Vertikalno utripanje (PC Način)	<ul style="list-style-type: none"> <li>• Vstopite v glavni meni, Uporabite regulator ure odstranjevanje šuma video zaslona.</li> </ul>
Horizontalno trganje (PC način)	<ul style="list-style-type: none"> <li>•Nastavite avdio vodoravno v glavnem meniju, da počistite vodoravno linijo trganja.</li> <li>Zaslon je presvetel ali pretemen (PC način)</li> <li>• Prilagodite kontrast ali svetlost v glavnem meniju.</li> </ul>
PC Funkcija se ne odziva	<ul style="list-style-type: none"> <li>• Preverite nastavitve računalnika v stanju združljive ločljivosti zaslona</li> </ul>
Trganje linije pri povezavi RCA	<ul style="list-style-type: none"> <li>• Uporabite kakovosten priključni kabel.</li> </ul>
Težava še vedno obstaja	<ul style="list-style-type: none"> <li>• Izključite napajalni kabel in počakajte 30 sekund, nato ga ponovno priključite. Če imate težave z našim televizorjem, ga ne popravljajte sami. Obrnite se na center za pomoč strankam.</li> </ul>

Celotna slika in svetlost se bo zmanjšala, če bo televizor prikazoval isto sliko.

Opomba: Zato vas prosimo, da televizor ne prikazuje enake slike preveč dolgo, meni ali ista slika, ki ima veliko razliko v razmerju svetlosti in kontrasta dolgo časa.

# Daljinski upravljalnik

## POWER

Vklop in izklop televizije

## MUTE

Zmanjša glasnost televizorja na nainižjo raven. Ponovno pritisnite, da povrnete glasnost.

## NUMBER BUTTONS

Pritisnite 0–9, da neposredno izberete televizijski kanal, ko gledate televizijo. Kanal se spremeni po 2 sekundah. Uporablja se za vnos številke strani v načinu teleteksta itd.

## ATV/DTV

Preklopite med analogno in digitalno televizijo.



Vrne na prejšnji kanal.

**S.MODE:** Preklaplja med prednastavljenim načinom zvoka.

**SLEEP:** Izberite čas, preden se TV samodejno izklopi.

**MTS:** Pritisnite za iskanje NICAM.

**P.MODE:** Preklaplja med prednastavljenim načinom slike.

## MENU(MENI):

Odpri glavni meni ali se vrne na zgornjo reven podmenija.

## SOURCE(VHOD):

Pritisnite, da izberete vir signala.

## THUMBSTICK (▲/▼/◀/▶/ENTER)

Omogoča krmarjenje po zaslonskem meniju in prilagajanje sistemskih nastavitev.

## DISPLAY

Pritisnite za prikaz informacij o viru in kanalu.

## EXIT

Izhod iz menija ali podmenija in preklic funkcije v teku (če je na voljo).

## TV/RADIO

Ko gledate kanal, vam omogoča preklapljanje med načinoma TV in Radio.

## GUIDE

Zažene EPG (elektronski programski vodnik)

◀◀: Hitro previjanje nazaj v načinu PVR ali Media Player.

**TIME SHIFT:** Funkcija časovnega zamika kanala DTV.

▶▶: predvajajte v načinu PVR ali v načinu predvajalnika medijev.

**CANCEL:** Ko je stran izbrana v besedilnem načinu, lahko traja nekaj časa, preden postane na voljo, s pritiskom na tipko CANCEL se vrnete v način TV. Ko je zelena stran najdena, se bo številka strani pojavila na vrhu TV slike, pritisnite tipko CANCEL, da se vrnete v besedilni način za brskanje po tej strani.

◀◀: Prejšnje poglavje v načinu PVR ali Media Player.

**INDEX:** Zahtevajte indeksno stran v načinu teleteksta.

■: Zapustite funkcijo predvajanja v načinu PVR ali predvajalnika medijev.

**SIZE:** Spremenite velikost zaslona v načinu teleteksta.

**REVEAL:** Razkrij ali skrij skrite svetove.

**COLOR BUTTONS:** Teletex stikalo analognih delov, izbira elementov v meniju digitalnih delov in praksa MHEG-5 v meniju DVB.

**CH+/CH-:** pritisnite za iskanje po kanalih.

**FAV/LIST:** Pritisnite da odprete seznam priljubljenih.

**ASPECT:** Izberite merilo slike.

▶▶: Hitro previjanje naprej v načinu PVR ali predvajalnika medijev.

**FREEZE:** Pritisnite, da zamrznete sliko.

**SUB. PG:** Pritisnite za dostop do podstrani.

▶▶: Naslednje poglavje v načinu PVR ali predvajalnika medijev.

**SUBTITLE:** Za prikaz in nastavitve jezika trenutne DTV.

**HOLD:** Pridržite ali izklopite za prikaz trenutne strani.

**TEXT:** Vklopite in izklopite teletekst.

**REC LIST:** Prikaži posneti seznam.

**REC:** Snemanje se začne v načinu PVR.

**VOL+:** Povečajte glasnost.

**VOL-:** Zmanjšajte glasnost.

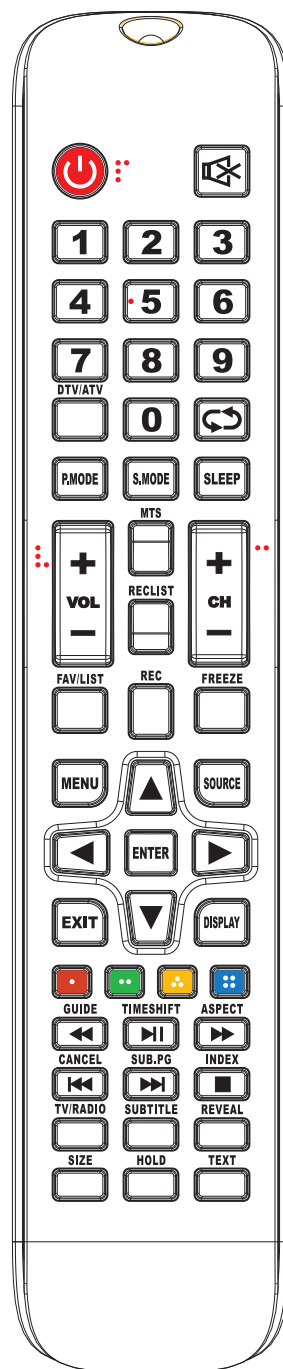

## Namestitev baterije

Odstranite pokrov predala za baterije na zadnji strani daljinskega upravljalnika tako, da potisnete pokrov navzdol in nato snamete. Dve bateriji AAA vstavite v predal za baterije, tako da sta njuna konca + in - poravnana, kot je prikazano. Ne mešajte starih in novih baterij ali različnih vrst baterij. Potisnite pokrov, dokler ne zaslišite, da se zaskoči.

## Uporaba daljinskega upravljalnika

Če ni navedeno drugače, lahko daljinski upravljalnik upravlja vse funkcije televizorja. Daljinski upravljalnik vedno usmerite neposredno v daljinski senzor pred televizorjem.

**Opomba:** Slika je samo za referenco.

# SUGGESTION

## PL:

Aby wygodniej można było przykręcić podstawę i uniknąć ryzyka zarysowania i uszkodzenia, należy użyć śrubokręta typu PH2.

## EN:

To make it more convenient for base installation and to avoid any risk of scratches and damage, we advise you using the type of PH2 screwdriver.

## ES:

Para que sea más cómodo para atornillar la base y evitar el riesgo de daños y rayazos, use un tipo de destornillador PH2.

## PT:

Para tornar mais conveniente para parafusar a base e evitar o risco de arranhões e danos, use a chave de fenda de tipo PH2.

## HU:

Az alap csavarozásának leegyszerűsítése, valamint a karcok és sérülések kockázatának elkerülése érdekében használjon PH2 típusú csavarhűzót.

## SI:

Da bi bila namestitev podstavka udobnejša in da bi se izognili nevarnosti prask in poškodb, vam svetujemo uporabo tipa PH2

## DE:

Para que sea más cómodo para atornillar la base y evitar el riesgo de daños y rayazos, use un tipo de destornillador PH2.

## CZ:

Aby se vám základna lépe šroubovala a vyhnuli jste se nebezpečí zkratu a poškození, použijte šroubovák typu PH2.

## SK:

Aby bolo priskrutkovanie ku základni čo najpohodlnejšie a aby ste predišli riziku poškriabania a škôd, použite skrutkovač typu PH2.

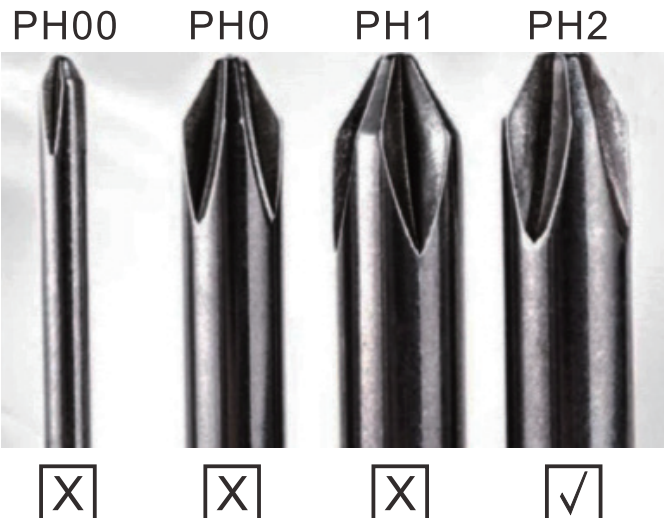

## WARNING

Never place a television set in an unstable location. A television set may fall, causing serious personal injury or death. Many injuries, particularly to children, can be avoided by taking simple precautions such as:

1. Using cabinets or stands recommended by the manufacturer of the television set.
2. Only using furniture that can safely support the television set.
3. Ensuring the television set is not overhanging the edge of the supporting furniture.
4. Not placing the television set on tall furniture (for example, cupboards or bookcases) without anchoring both the furniture and the television set to a suitable support.
5. Not placing the television set on cloth or other materials that may be located between the television set and supporting furniture,
6. Educating children about the dangers of climbing on furniture to reach the television set or its controls.

If your existing television set is being retained and relocated, the same considerations as above should be applied.

---

Wall-mounted screw: 22-24inch M4, 28-75inch/85inch M6, 77inch/100inch M8

Note: don't hang at an angle to avoid the risk of falling off.



Manufactured under license from Dolby Laboratories. Dolby, Dolby Audio, and the double-D symbol are registered trademarks of Dolby Laboratories Licensing Corporation.



The terms HDMI and HDMI High-Definition Multimedia Interface, and the HDMI logo are trademarks or registered trademarks of HDMI Licensing LLC in the United States and other countries.



1. Choose a good location for the television, in a clean place, away from sources of heat (sun, radiators, fireplaces), plants (pollen, dust, water) and the ground (risk of knocks, dust).



2. Do not place cloth, paper or other materials over the openings on the top, sides or bottom of the appliance.



3. Switch off the television after use (unless the manufacturer's operating instructions advise against it, as is usually the case for OLED televisions) and unplug it if it is not going to be used for (if it is an OLED television, leave it on standby before unplugging it).



4. Store the remote control carefully, do not expose it to liquids and check the condition of the remote control batteries regularly to prevent corrosion of the contacts.



5. Clean the screen with a soft, dry cloth after switching off and unplugging the television, and avoid glass sprays and other household cleaning agents.

Manta S.A. niniejszym oświadcza, że typ urządzenia radiowego **MATV002LHN32** jest zgodny z dyrektywą 2014/53/EU. Pełny tekst deklaracji zgodności EU jest dostępny pod adresem: **[www.manta.com.pl](http://www.manta.com.pl)**

Manta S.A. hereby declares that the type of the radio device **MATV002LHN32** complies with Directive 2014/53 / EU. The full text of the EU declaration of conformity is available at the following address **[www.manta.com.pl](http://www.manta.com.pl)**

Manta S.A. declara que el tipo de dispositivo de radio **MATV002LHN32** cumple con la Directiva 2014/53 / UE. El texto completo de la declaración de conformidad de la UE está disponible en la siguiente dirección **[www.manta.com.pl](http://www.manta.com.pl)**

A Manta S.A. declara que o tipo do dispositivo de rádio está **MATV002LHN32** em conformidade com a Diretiva 2014/53 / UE. O texto integral da declaração UE de conformidade está disponível no seguinte endereço: **[www.manta.com.pl](http://www.manta.com.pl)**

A Manta S.A. Kijelenti, hogy a **MATV002LHN32** rádióeszköz típusa megfelel a 2014/53 / EU irányelvnek. Az EU-megfelelőségi nyilatkozat teljes szövege a következő címen érhető el **[www.manta.com.pl](http://www.manta.com.pl)**

Manta S.A. izjavlja, da je tip radijske naprave **MATV002LHN32** skladen z Direktivo 2014/53 / EU. Celotno besedilo izjave EU o skladnosti je na voljo na naslednjem naslovu **[www.manta.com.pl](http://www.manta.com.pl)**











## **INFORMACJA O PRAWIDŁOWYM POSTĘPOWANIU W PRZYPADKU UTYLIZACJI URZĄDZEŃ ELEKTRONICZNYCH I ELEKTRYCZNYCH**

Umieszczony na naszych produktach symbol przekreślonego kosza na śmieci informuje, że nieprzydatnych urządzeń elektrycznych czy elektronicznych nie można wyrzucać razem z odpadami gospodarczymi.

Właściwe działanie w wypadku konieczności utylizacji urządzeń czy podzespołów lub ich recyklingu polega na oddaniu urządzenia do punktu zbiórki, w którym zostanie ono bezpłatnie przyjęte. W niektórych krajach produkt można oddać podczas zakupu nowego urządzenia.

Prawidłowa utylizacja urządzenia daje możliwość zachowania naturalnych zasobów Ziemi na dłużej i zapobiega degradacji środowiska naturalnego. Informacje o punktach zbiórki urządzeń wydają właściwe władze lokalne.

Nieprawidłowa utylizacja odpadów zagrożona jest karami przewidzianymi prawem obowiązującym na danym terenie.



# **MANTA**

*Polska firma rodzinna*

INFOLINIA SERWISOWA

**tel: +48 22 123 96 60 lub e-mail: [serwis@manta.com.pl](mailto:serwis@manta.com.pl)**

od poniedziałku do piątku w godz. 9:00-17:00

Producent zastrzega sobie możliwość wprowadzenia zmian w specyfikację produktu bez uprzedzenia.

SERVICE INFOLINE

**tel: +48 22 123 96 60 or e-mail: [serwis@manta.com.pl](mailto:serwis@manta.com.pl)**

from Monday to Friday, 9:00-17:00

The manufacturer reserves the right to make changes to product specifications without notice.



**HDMI**<sup>®</sup>  
HIGH-DEFINITION MULTIMEDIA INTERFACE

Made in P.R.C.

**FOR MANTA EUROPE**